

TEHNIUM

ANUL XXI — NR. 249 8/1991

SUMAR

TEHNIUM TV	pag. 2—3
Acord digital TV	
INIȚIERE ÎN RADIOELECTRONICĂ	pag. 4—5
Unitest	
Miniconvertor	
Testarea dispozitivelor optoelectronice	
Experiment	
CQ-YO	pag. 6—7
Transmițător automat programabil	
Tx — 432 MHz	
Undamentrul — construcție și utilizare	
LABORATOR	pag. 8—9
Protecție	
Tester grafic	
AUTOMATIZĂRI	pag. 10—11
Tester	
Termoregulator foto	
Rezervor pentru apă caldă	
TEHNICĂ MODERNĂ	pag. 12—13
Decodor D2 MAC	
HI-FI	pag. 14—15
Preamplificator stereofonic pentru doză magnetică	
Preamplificatorul QUAD 44	
LA CEREREA CITITORILOR	pag. 16—17
Separatorul de impulsuri și etajul video	
CITITORII RECOMANDĂ	pag. 18—19
Circuitul integrat U112D	
Programator	
Pentru apartament	
Modificare utilă	
ATELIER	pag. 20—21
Amplificator TV	
Muzică programabilă	
REVISTA REVISTELOR	pag. 22
Convertor 432/28 MHz	
Preamplificator RF	
MAGAZIN TEHNIUM	pag. 23
6N135	
Stabilizator	
Selector P21808	
SERVICE	pag. 24

REVISTĂ LUNARĂ
PENTRU CONSTRUCTORII
AMATORI

ADRESA REDACȚIEI: „TEHNIUM”,
BUCUREȘTI, PIAȚA PRESEI LIBERE NR. 1,
COD 79784, OF. P.T.T.R. 33,
SECTORUL 1, TELEFON: 18 35 66—17 60 10/2059
PREȚUL 15 LEI

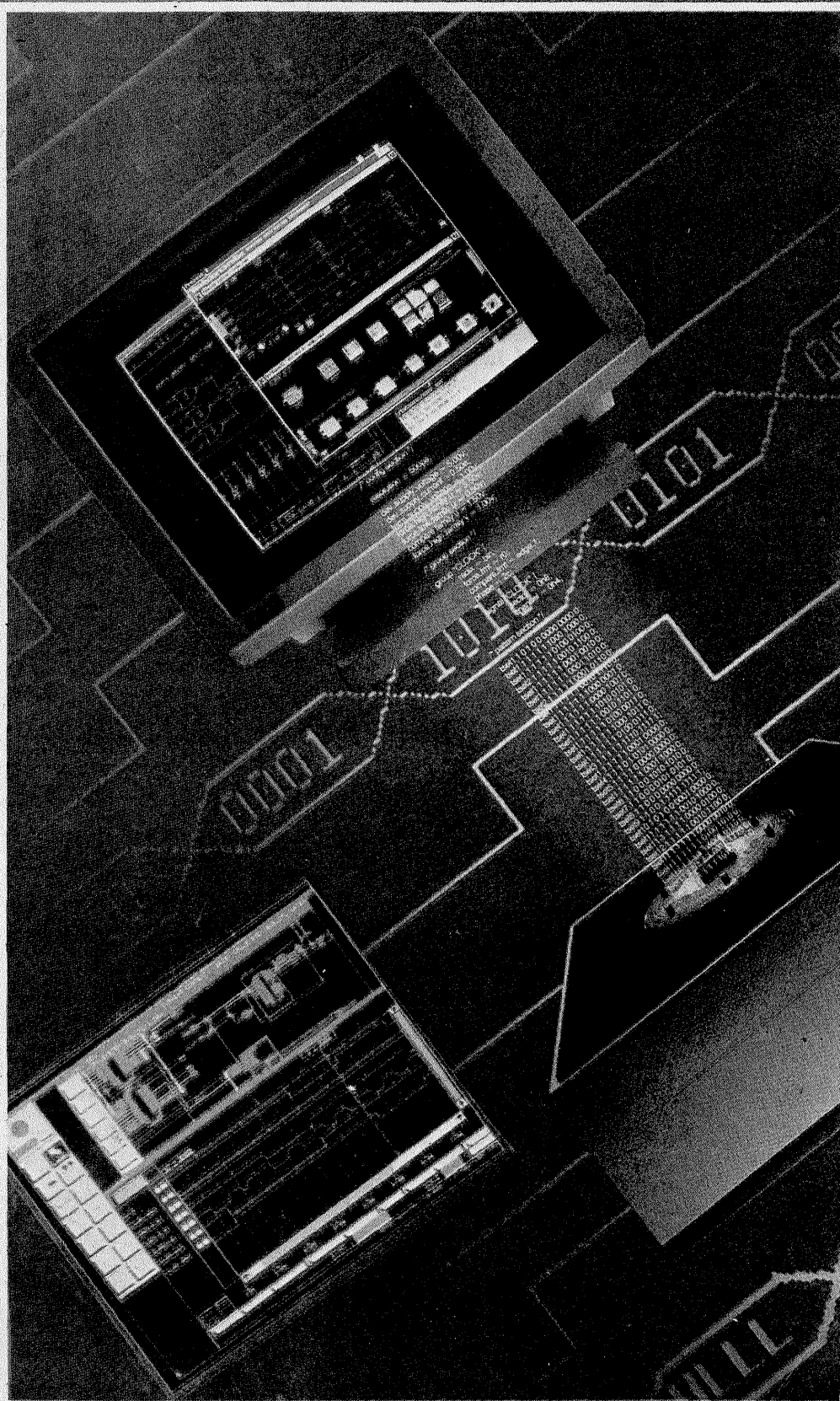

CT

(URMARE DIN NR. TRECUT)

Cu numărătorul, reversibil C19 se generează biții Q1, Q2 care precizează banda de lucru TV după cum urmează:

- Q2Q1 = 00 pentru B1,2;
- Q2Q1 = 01 pentru B3;
- Q2Q1 = 10 pentru UIF.

Circuitul realizat cu tranzistoarele T3... T7 efectuează comutarea propriu-zisă a benzilor în selectorul TV. Acest circuit asigură și afișarea benzii, aprinzând unul din cele trei LED-uri, dar numai în prezența tensiunii Umix, deci cu receptorul TV pornit.

Modulul DTS/02 conține și logica de comandă necesară generării și dirijării impulsurilor de numărare.

Astfel, în modul TUNING este inhibat oscilatorul realizat cu G6, prin

ACORD DIGITAL TV

Ing. VICTOR DAVID

intermediul porții G11. Oscilatoarele construite cu G4 și, respectiv, cu G3 lucrează la apăsarea tastei UP, respectiv DOWN, generând impulsuri de frecvență redusă către ieșirile UPC și DNC.

În modul RUN, aceste oscilatoare sînt inhibitate, însă poate lucra oscilatorul realizat cu poarta G6, generînd impulsuri cu frecvență ridicată

pe calea UPC atunci cînd și bistabilul RS constituit de G5, G8 îi permite acest lucru prin intermediul porții G11. Bistabilul RS respectiv este setat, via G1 și C11, la apăsarea tastei UP — se comandă căutarea — și resetat la tranziția HIGH — LOW pe intrarea DO. Așadar, căutarea este pornită manual, la apăsarea tastei UP și oprită automat, la găsire

rea în memorie a primului zero cu care am marcat anterior programele dorite. Opțional, se poate utiliza ieșirea MUTING, care este în HIGH pe timpul căutării, pentru a bloca amplificatorul audio al receptorului TV.

În figura 4 este prezentată sursa de alimentare a dispozitivului, care generează cca 12 V nestabilizat și ± 15 V stabilizat. Această sursă lucrează permanent pentru a menține informația în RAM.

4. INDICAȚII CONSTRUCTIVE ȘI REGLAJE

Montajul se amplasează, împreună cu sursa proprie de alimentare, în interiorul televizorului. Se va evita zona rezistențelor de wattaj, precum și traseul FIT. Panoul conținînd tas-

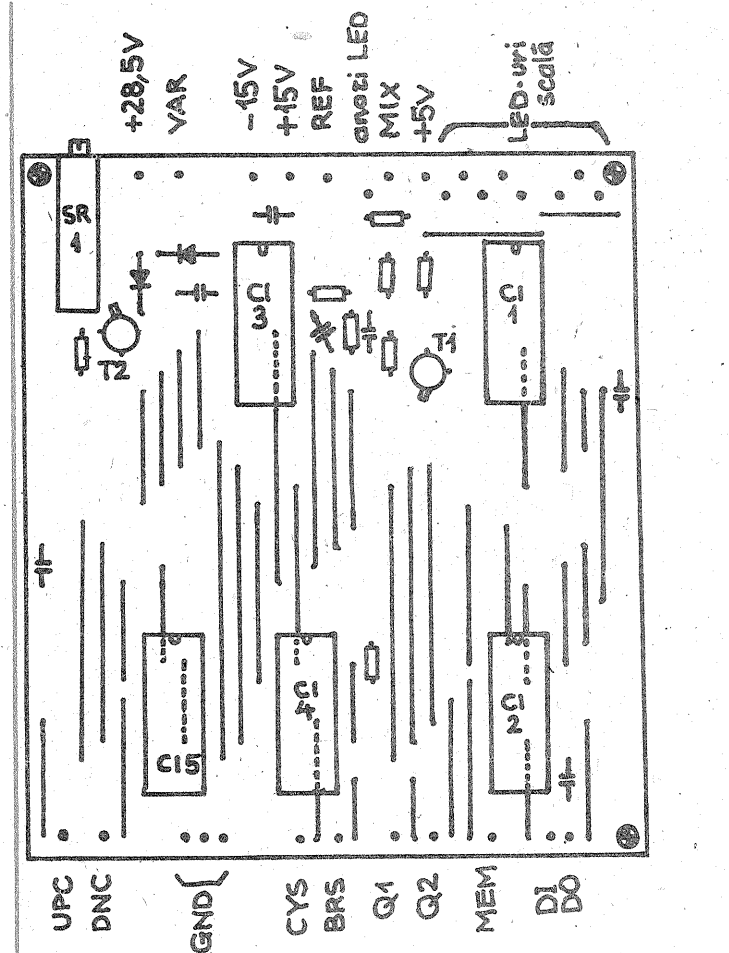
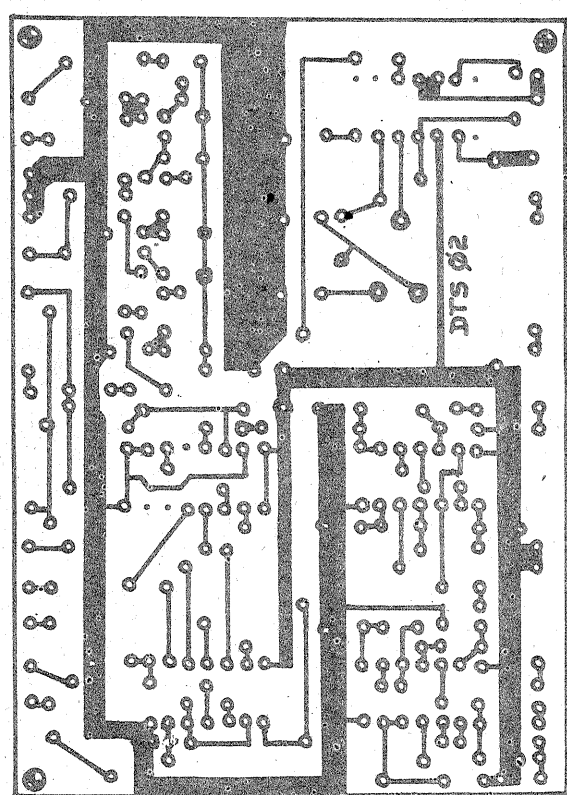
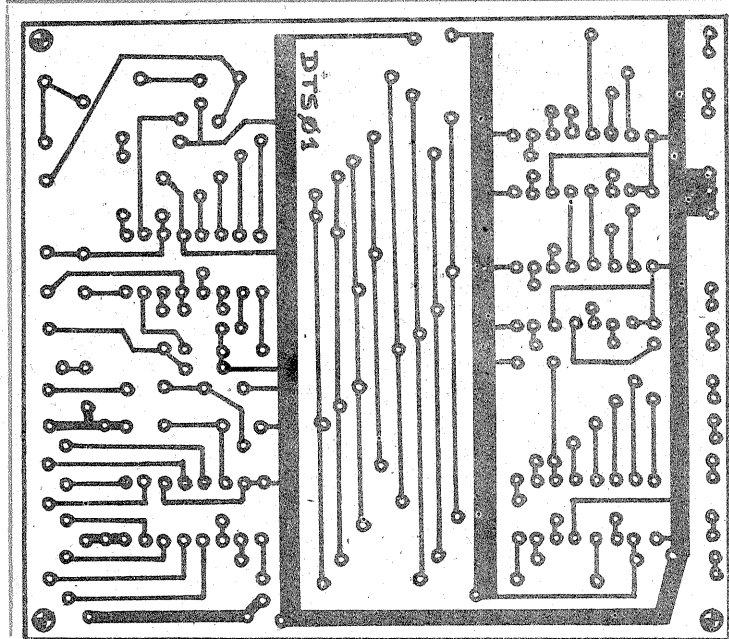

6

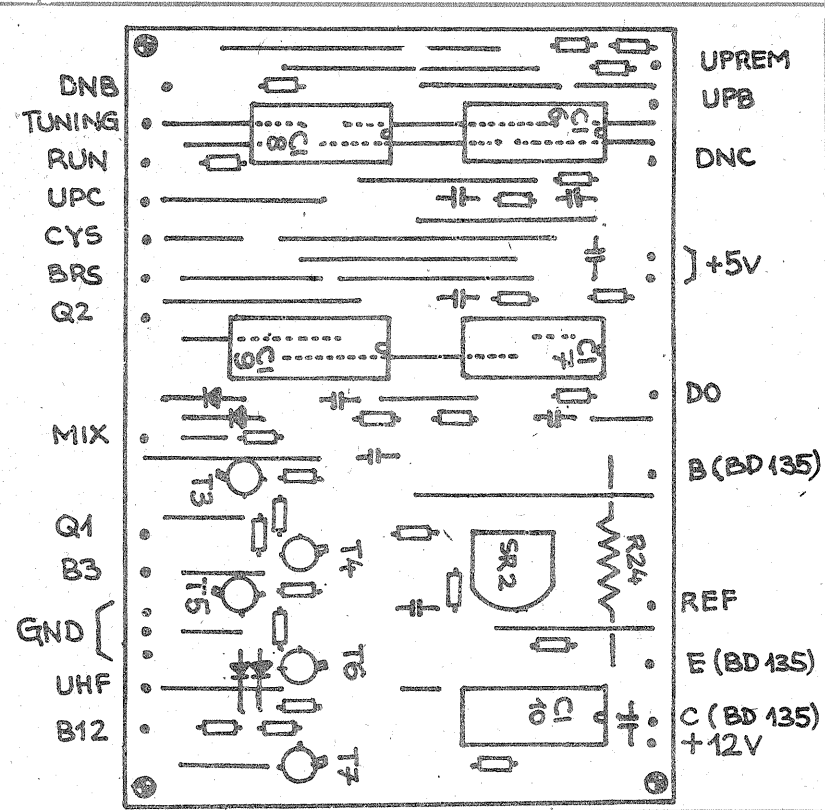

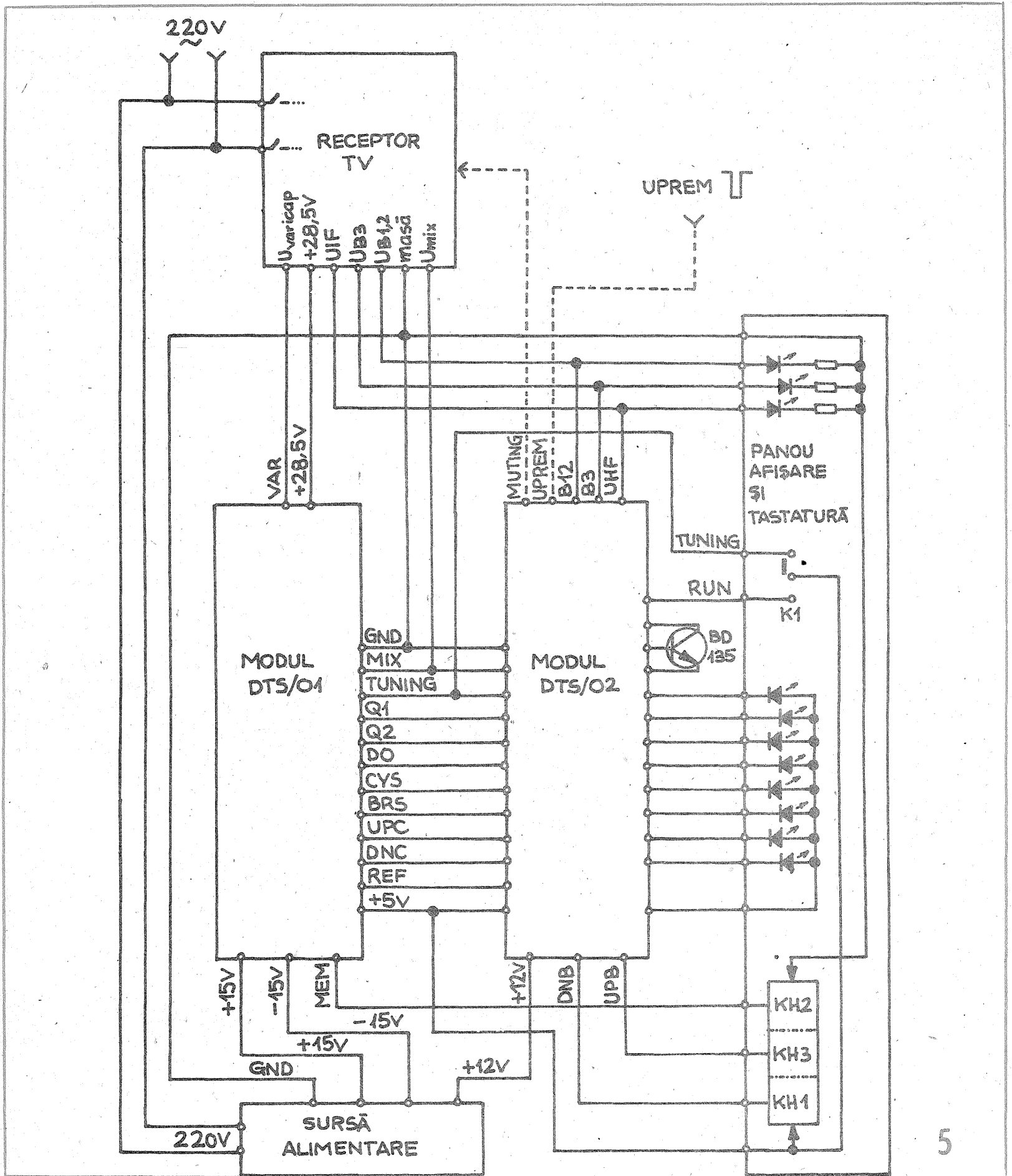

tatura și LED-urile se poate amplasa pe panoul frontal al receptorului TV, în locul programatorului culisant.

Cablul panglică și conectorul vechiului programator se vor folosi la conectarea DTS la selector.

Interconectările de ansamblu sînt prezentate în figura 5. Cablajele imprimate ale modulelor DTS/O1 și DTS/O2 și echiparea acestor module apar în figura 6. Cablajele sînt realizate în tehnologia monoplațat, ștrăpurile fiind reprezentate prin segmente de dreaptă pe desenele de echipare, dar se pot adapta ușor la tehnologia dublu plațat.

Pentru punerea în funcțiune se alimentează mai întîi doar modulul DTS/O2, fără a face conexiunile cu

DTS/O1 sau cu receptorul TV. Se reglează SR2 pentru a obține +5 V la ieșirea stabilizatorului. Tranzistorul BD135 necesită un mic radiator, avînd în vedere că lucrează permanent. Consumul montajului este de cca 100 mA, indiferent dacă receptorul TV este pornit sau oprit.

Transformatorul de rețea TR101 trebuie, de asemenea, supradimensionat și atent realizat, pentru a nu deveni întîmplător sursă de incendiu.

Reglajul cheie al dispozitivului se face cu ansamblul TV = DTS complet conectat și alimentat.

În modul de lucru TUNING, se formează cuvîntul LLLLLLLL pe magistrala de date; cuvîntul corespunde primului pas după schimbarea benzii TV în sens crescător. Cu un voltmetru digital se măsoară tensiunea varicap Uvar și se acționează semireglabilul multitură SR1 — pînă cînd tensiunea devine minimă, cit mai aproape de zero. Se apasă scurt tasta UP, formîndu-se cuvîntul LLLLLLLH. Tensiunea varicap trebuie să aibă o creștere de cca 100 mV.

Se formează apoi HHHHHHHH; corespunde primului pas după schimbarea benzii TV în sens descrescător. Tensiunea varicap trebuie să fie egală cu tensiunea de alimentare, de cca 28,5 V. Prin apăsarea scurtă a tastei DOWN, se formează cuvîntul HHHHHHHL. Se măsoară

variația (scăderea) tensiunii și în acest caz. Se rețușează reglajul SR1 pînă cînd ambele trepte de tensiune vor fi de aproximativ 100 mV.

Înlocuirea tastelor Hall prin microînterupătoare și porți a fost prezentată în (1).

Montajul nu este recomandat constructorilor începători.

5. BIBLIOGRAFIE

- (1) Victor David — Programator, „Tehnum” nr. 11/1989;
- (2) x x x — Data book — MOS integrated circuits — second edition, Microelectronica, 1989.

URMARE DIN NR. TRECUT

Montajul din figurile 5, 6 și 7 pare într-adevăr, să realizeze un compromis optim între simplitate și utilitate. El este gândit în suzukiția unei depline simetrii între bornele de testare A și C, așa cum se întâmplă la verificarea uzuală a diodelor ce nu se află conectate în nici un fel de circuit/montaj.

Există, însă, în practica electroniștilor mai versați și un alt mod de a privi lucrurile, anume prin raportarea permanentă a polarităților, potențialelor etc. față de o masă (existentă efectiv sau nu, dar oricum „văzută” de ei prin obișnuință, din considerente ce nu le vom analiza aici).

Pentru a adapta testerul nostru la această viziune, va trebui să considerăm de la început ca una din bornele sale — de exemplu C — joacă rolul de masă. Nesimetria astfel introdusă permite să ne interesăm doar de „polaritatea” celeilalte borne, A (firul „cald”), bineînțeles tot în raport cu masa, căci dioda de verificat Dx va avea obligatoriu unul din terminale conectat la masa. Soluția este sugerată simplificat în figura 8 și ea derivă din montajul precedent prin suprimarea LED-urilor V1 și R2, fără alte comentarii.

Dacă tot este vorba să marcăm polaritatea unei singure borne (în raport cu cealaltă, comuna sau de masă), de ce nu am face însă acest lucru prin „desenarea” efectivă a simbolurilor „+” sau „-”, de pildă folosind cinci LED-uri dispuse ca în figura 9 și făcând astfel interconectarea lor încât să lumineze toate („+”) atunci când borna A este racordată la anodul unei diode bune, respectiv să se aprindă numai cele trei LED-uri în linie orizontală („-”) atunci când A este la catodul unei diode bune? Pentru diodă Dx întreruptă putem ușor aranja schema astfel ca nici unul din LED-uri să nu fie aprins, dar pentru Dx în scurtcircuit va trebui să inventăm un artificiu de diferențiere netă a simbolului luminos rezultat.

O variantă posibilă de acest gen va este sugerată în figura 10, iar altele le puteți imagina singuri, ca exercițiu instructiv.

(CONTINUARE ÎN NR. VIITOR)

UNITEST

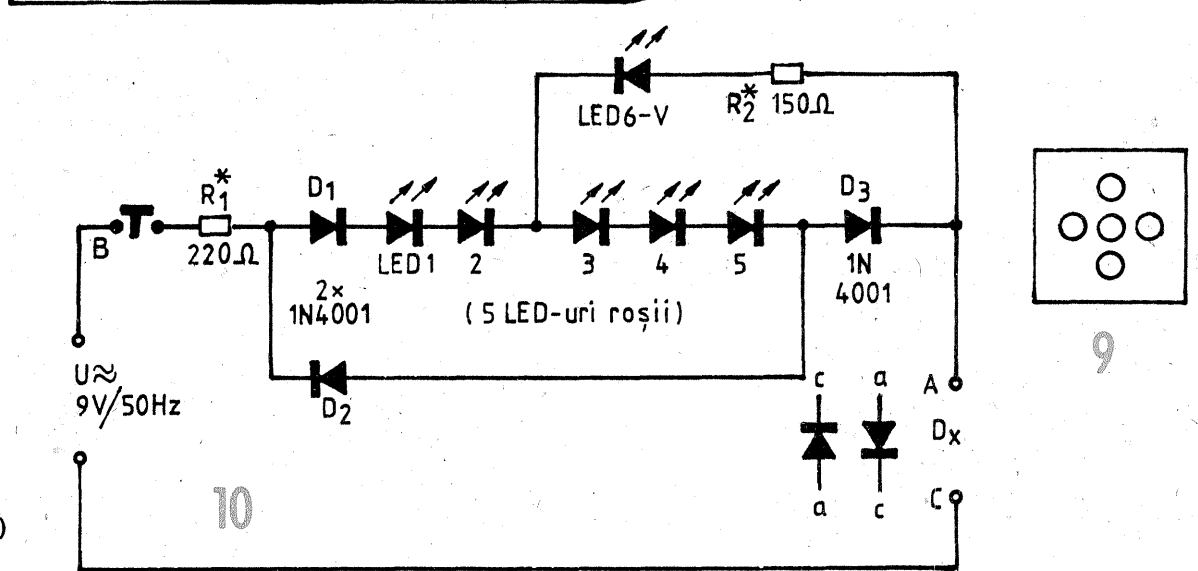
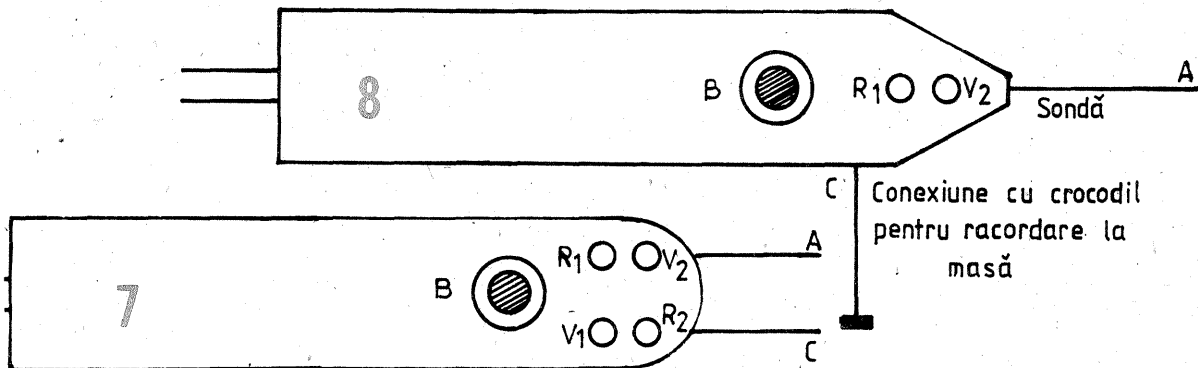
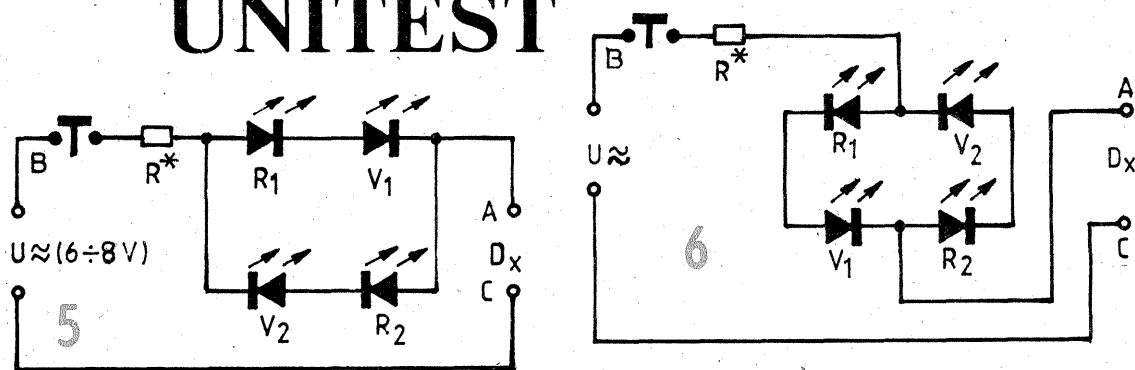

Propun acest montaj constructorilor începători care doresc să realizeze unul din testerele pentru diode și joncțiuni, descrise în articolul alăturat, „Unitest”, în varianta „portabil”. Am abordat subiectul separat pentru a nu complica acolo prezentarea, dar și din motivul că acestui miniconvertor c.c.-c.a. i se pot găsi numeroase alte întrebunări. De pildă, prin redresarea tensiunii alternative obținute, urmată de filtrare și eventual stabilizare, ca și prin alegerea convenabilă a raportului de transformare, se pot obține diferite surse de tensiune continuă mai ridicată, plecând de la o simplă baterie de 4,5 V (3R12), cu aplicabilitate îndeosebi la alimentarea aparatelor de măsură portabile (ohmmetre, termometre electronice etc.).

Schema aleasă nu este nici modernă, nici optimă din punct de vedere al randamentului, gabaritul de montaj etc., în schimb prezintă avantajul accesibilității largi a componentelor implicate. Este vorba despre clasicul multivibrator (circuit basculant astabil) cu tranzistoare, dimensionat aici — prin alegerea orientativă a valorilor $C_2 = C_3$, $R_2 = R_3$, și $R_1 = R_4$ indicate — astfel încât frecvența fundamentală generată

MINICONVERTOR

să fie de ordinul sutelor de hertzi. Un tranzistor suplimentar, T3, asigură amplificarea în curent a impulsurilor, pentru a ataca apoi, în putere sporită, primarul unui transformator ridicător de tensiune, Tr.

Datele constructive ale transformatorului se aleg în funcție de sco-

pul concret urmărit. Pentru aplicația propusă aici am preferat tatonarea experimentală a unor transformatoare pe care le puteți găsi cu ușurință gata realizate, ca „piese” de schimb sau prin recuperare de la unele radioreceptoare tranzistorizate având etajul final în contratimp (de

pildă transformatorul de ieșire de la „Milcov” sau „Albatros”). De la acesta se va utiliza secundarul (înfașurarea de difuzor, cu spire mai puține și conductor de diametru mai mare) pe post de primar, notat I în figură, iar înfașurarea primară în întregime (ignorând priza mediană existentă), notată II, pe post de secundar.

O rezistență variabilă în serie cu circuitul de colector al lui T3, notată cu R5, poate servi la ajustarea tensiunii alternative de ieșire, limitând, totodată, curentul maxim prin tranzistor.

Tensiunea obținută în secundarul transformatorului nu este nici sinusoidală și nici simetrică, ba, mai mult chiar, poate prezenta unele „vîrfuri” de supratensiune periculoase pentru aplicația propusă. Din acest motiv a fost prevăzută la ieșire grupul de limitare bidirecțional alcătuit din diodele Zener DZ1 și DZ2 în „antiserie”, plus rezistența de limitare R6.

Condensatorul de decuplare C1,

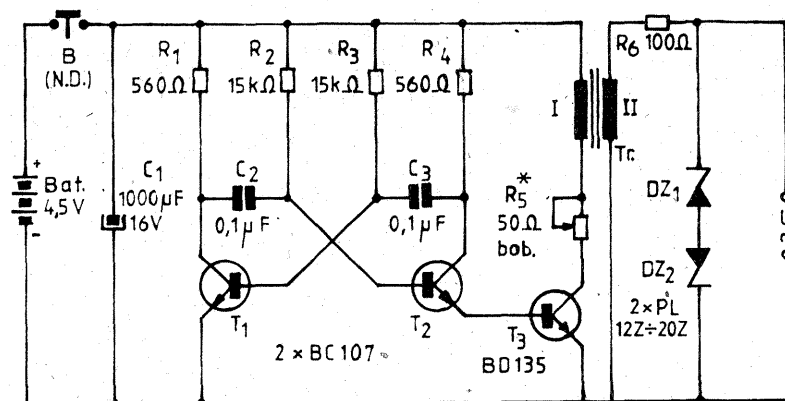

Propun — celor interesați de acest subiect, desigur — să mai zăbovim puțin asupra testării funcționale a LED-urilor emise în infraroșu (I.R.). În primul rând pentru că au apărut (în fine!) și astfel de dispozitive în comerț, deși neînsoțite deocamdată de o sumară fișă tehnică, scrisă sau „verbală” și nici măcar marcate cu un cod de fabricație ori o siglă de producător, pentru o eventuală identificare sau „pomenire” ulterioară. Cu atât mai mult avem tot interesul noi, cumpărătorii, să verificăm aceste componente înainte de achiziționare, mai ales că raioanele „de specialitate” ale magazinelor care le comercializează nu sînt întotdeauna echipate cu testere adecvate. În al doilea rând, pentru că metoda de verificare descrisă anterior (vezi nr. 6/1991) se poate dovedi incomodă în condiții de iluminare ambiantă pronunțată, necesitînd reglaje și/sau obturări greu de efectuat în incinta unui magazin aglomerat.

Vă propun, deci, o altă variantă de testare a LED-urilor I.R., și anume prin alimentarea acestora nu cu tensiune continuă constantă, ca mai înainte, ci cu tensiune pulsatorie avînd frecvență în domeniul audio. Principiul este sintetizat în figura 13, unde vedem că avem de-a face cu un tester portabil (alimentat de la baterii de 4,5—9 V), compus din trei blocuri distincte:

IDENTIFICAREA ȘI TESTAREA DISPOZITIVELOR OPTOELECTRONICE

— emițătorul, reprezentat printr-un generator de audiofrecvență, G.A.F., cu frecvența orientativ între 200 Hz și 1 000 Hz și cu nivelul tensiunii de ieșire de cel puțin 2—3 V, dar nu mai mare de 5—6 V (vezi, de exemplu, articolul „Miniconverter” din acest număr);

— receptorul, constituit din fotodioda FD plus etajul repetor pe emitor realizat cu T1, cu rolul de adaptor (coboșitor) de impedanță, și

— „indicatorul” acustic, nefigurat, care poate fi practic orice fel de amplificator audio de mică sau medie putere, eventual alt tip de aparat (radioreceptor, casetofon etc.) care are prevăzută o mufă de intrare de tip „microfon”.

Pentru ca testarea să nu pună în pericol LED-ul I.R.: de verificat, înainte de racordarea acestuia la bornele A (anod) și C (catod), ne vom asigura că generatorul, limitat prin R1, nu poate furniza un curent mediu de peste 25—30 mA, cu bornele A—C scurtcircuitate și dioda D1 montată (alternanța „inversă” scurtcircuitată).

Receptorul nu implică nici un fel de reglaje, dacă se folosește un tranzistor T1 cu factorul beta sufi-

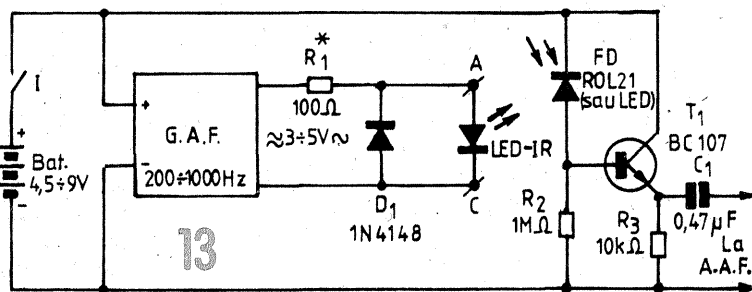

cient de mare. În locul fotodiodei FD, de orice tip, se poate utiliza (prin sortare experimentală) un LED obișnuit roșu, sau mai bine unul în infraroșu, desigur tot invers polarizat.

Componenta alternativă a semnalului repetat de T1 în emitorul său este aplicată prin C1 (0,1—1 μF, nepolarizat) la intrarea amplificatorului de audiofrecvență, de pildă la extremitățile potențiometrului de volum al acestuia. Amplificată convenabil, ea va fi redată de difuzorul aparatului ca un „piuit” specific, cu frec-

vența cunoscută și net distinctă de cea a rețelei (pentru eventualitatea că fotodioda ar „vedea” și lumina directă sau reflectată a unui bec de rețea aprins).

Distanța dintre LED-ul I.R. testat și FD nu este critică (se poate atinge ușor sau chiar depăși 1 m, dar ne vom limita la ordinul centimetrilor), în schimb centrarea optica poate impune mici manevre de orientare reciprocă optimă.

Pagini realizate de fiz. ALEX. MĂRCULESCU

Dacă ați procurat un triac și nu v-ați decis încă la ce să-l folosiți, va propun în cele ce urmează un mic experiment din domeniul automatizării în locuință. Concret, este vorba despre un circuit cu funcționare temporizată, a cărui sarcină o poate constitui instalația de iluminare (de la rețea) a unui hol, a unei camere de trecere, a casei scării etc., dar la fel de bine și un dispozitiv de avertizare sonoră, alimentat de asemenea de la rețea. La rândul său, comanda de pornire poate fi dată în diferite moduri, de la banala apăsare scurtă a unui buton cu revenire (ca la automatele de scară) și pînă la „traversarea” unei bariere cu raze infraroșii. În funcție de destinația concretă, se pot adapta ușor module de comandă sensibile la temperatură, nivel sonor, radiații, atingere, apropiere etc.

Triacul utilizat va avea obligatoriu tensiunea maximă de lucru de cel puțin 400 V, puțînd fi, de pildă, din

EXPERIMENT

seriile TB6NX—TB10NX, cu cifra X de la coadă 4, 5 sau 6. În numărul trecut al revistei, la această rubrică, s-a făcut o prezentare sumară a acestor dispozitive, împreună cu o metodă expeditivă de testare funcțională.

Înainte de începerea experimentului în condiții reale — cu tensiune și consumator de rețea, deci implicînd anumite riscuri sau chiar pericole — se impun două măsuri elementare de precauție, și anume montarea prealabilă a triacului pe un radiator termic (în formă de U sau model cu „aripioare”, cu suprafața totală de cel puțin 40—50 cm²) și, respectiv, marcarea bornelor de nul și fază la priză de rețea de la care urmează a fi alimentat montajul (folosind în acest scop „creionul” de tensiune și convenția fază = punct roșu).

Tot ca etapă pregătitoare, vom improviza apoi un mic redresor (transformatorul Tr., cu cca 7—8 V în secundar, puntea PR și condensatorul C1), care să furnizeze o tensiune continuă, nestabilizată dar bine filtrată, de cca 9 V. Ca sarcină experimentală putem folosi un bec L de rețea (40—100 W), montat ca lampă de probă sau încorporat într-o veioză.

Primul pas propriu-zis îl constituie imbinarea elementelor menționate, conform figurii 1, cu respectarea strictă a bornelor de fază și nul. Dispunerea terminalelor pentru triacul TB, reamintită aici, corespunde modelului TB10N6, cu care a fost experimentat montajul.

Urmează testarea funcțională a triacului, operație ce are, totodată, ca scop determinarea orientativă a sensibilității de comandă pe poartă. Se va utiliza un potențiometru bobinat de 1 kΩ, P1, înseriat cu o rezistență de limitare, R1, stabilind valoarea maximă echivalentă pentru care triacul se deschide ferm, conducînd ambele alternanțe prin sarcină (iluminare normală a becului). Rezultatul se diminuează cu cca 20—30%, înlocuind apoi grupul serie P1 + R1 printr-o rezistență fixă, R (orientativ între 100 Ω și 820 Ω).

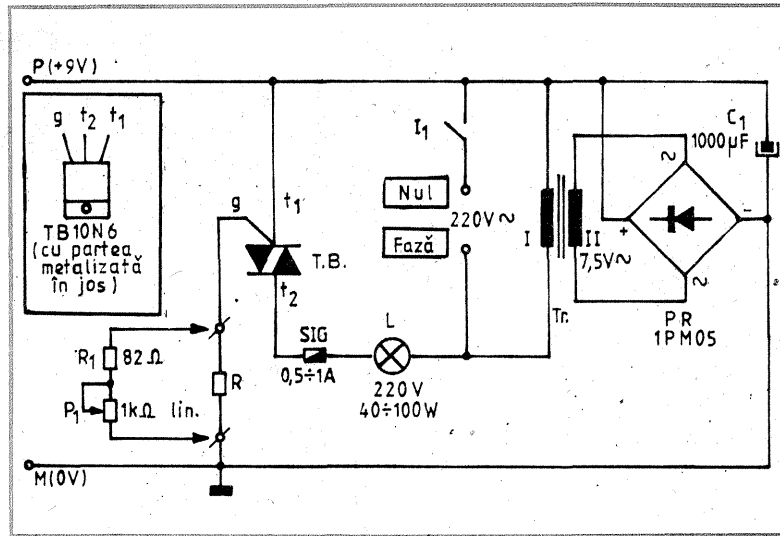

Putem trece acum la comanda amorsării prin intermediul unui tranzistor T1 (fig. 2), pentru creșterea sensibilității în curent, dar și pentru inversarea polarității semnalului de comandă. Rezistența R* are aici valoarea stabilită anterior pentru R, iar T1 poate fi orice tranzistor npn cu siliciu, de medie putere (2N2219, 2N1711, BD135, BD137 etc.). Cu I1 închis, amorsarea fermă a triacului trebuie să fie asigurată pentru valori ale rezistenței RB de ordinul zecilor de kilohmi sau măcar de ordinul kilohmilor.

Pasul următor îl constituie introducerea modului de acționare temporizată, conform schemei din figura 3. Am ales varianta clasică de circuit basculant monostabil realizat cu integratul 555, a cărui comutare în starea „sus” se obține prin apăsarea scurtă a butonului cu revenire, B. Durata de menținere în această stare, după eliberarea butonului, este dată aproximativ de relația:

$T = 1,1 \cdot R_2 \cdot C_2$
unde T se exprimă în secunde, R2 în ohmi și C2 în farazi.

Cu valorile indicate trebuie să rezultă o durată de cca 11 s, pe care o putem ușor modifica acționînd asupra lui R2 și/sau C2.

Prin urmare, la apăsarea scurtă a butonului B (cu I1 închis), becul L se va aprinde și va continua să lumineze un interval de timp T de la eli-

(CONTINUARE ÎN PAG. 16—17)

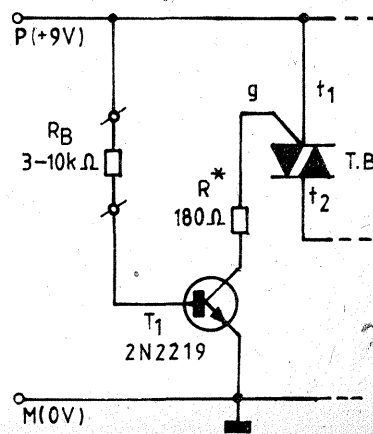

pe care veți fi poate tentați să-l omiteți (de ce să filtrați tensiunea continuă?) are totuși un rol important, anume de a reduce impedanța internă a bateriei la frecvența de lucru aleasă, ameliorînd implicit randamentul energetic al conversiei.

Cu piesele indicate în schemă, pentru R5 = 0 Ω și DZ1 = DZ2 = PL18Z—PL20Z (sau combinații serie echivalente, de pildă cite două diode Zener de 9,1—10 V înseriate pentru fiecare în parte), am obținut tensiuni alternative de ieșire „în gol” de cca 10—11 V folosind transformatorul de la „Albatros”, respectiv de cca 15 V pentru transformatorul lui „Milcov”. În sarcină de aproximativ 20 mA, aceste tensiuni scad (datorită în bună parte căderii pe R6) la cca 7—8 V, respectiv 9—11 V. Curentul absorbit din baterie nu depășește în aceste condiții cca 200 mA, consum cam mare, e drept, dar nesemnificativ totuși, ținînd cont de intervalul relativ scurt de timp cit durează „măsurarea”.

TRANSMI- TĂTOR AUTOMAT PROGRA- MABIL

Ing. G. PINTILIE — YO3AVE, maestru al sportului

Pentru transmiterea indicativului propriu și al QTH-locatorului am realizat acest aparat care poate fi folosit și pentru radiobalizele de radioamatori, evident util și în alte scopuri.

Aparatul conține un generator de tact, realizat cu circuitul integrat (C.I.) CDB413, a cărui frecvență poate fi reglată cu ajutorul potențiometrului semireglabil de 2,5 kΩ.

De la ieșirea C.I. CDB413 (pin 6), semnalul este aplicat unui divizor binar (: 16) de tipul CDB493. Ieșirile A, B, C, D ale acestui divizor sînt transmise unui multiplexor-demultiplexor cu 16 canale de tipul MMC4067.

Ieșirea D a C.I. 493 este aplicată și unui divizor decadic de tipul CDB490, ale cărui ieșiri A, B, C, D se transmit decodificatorului BCD-zecimal de tipul CDB442.

Ieșirile Ø-15 ale C.I. MMC4067 formează rețeaua de linii a matricei, iar ieșirile Ø-9 ale C.I. CDB442 formează rețeaua de bare.

Montajul funcționează astfel: la ieșirile Ø-15 ale C.I. MMC4067 vom avea, pe rînd, semnale negative, în ritmul dorit de noi, fixat prin ajustarea corespunzătoare a rezistorului semireglabil de 2,5 kΩ.

Aceste semnale se regăsesc în rețeaua de linii a matricei.

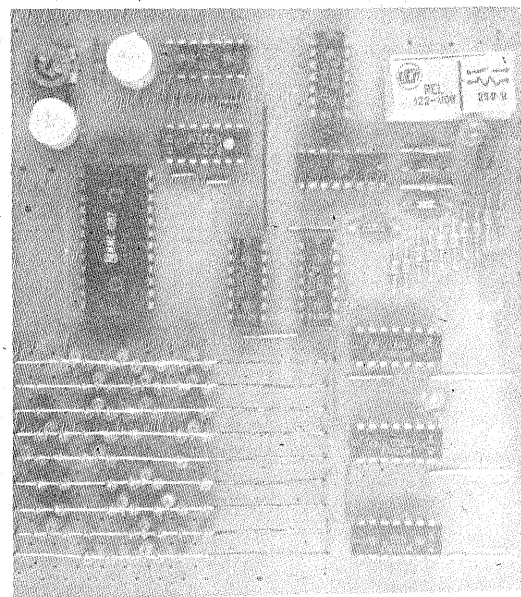
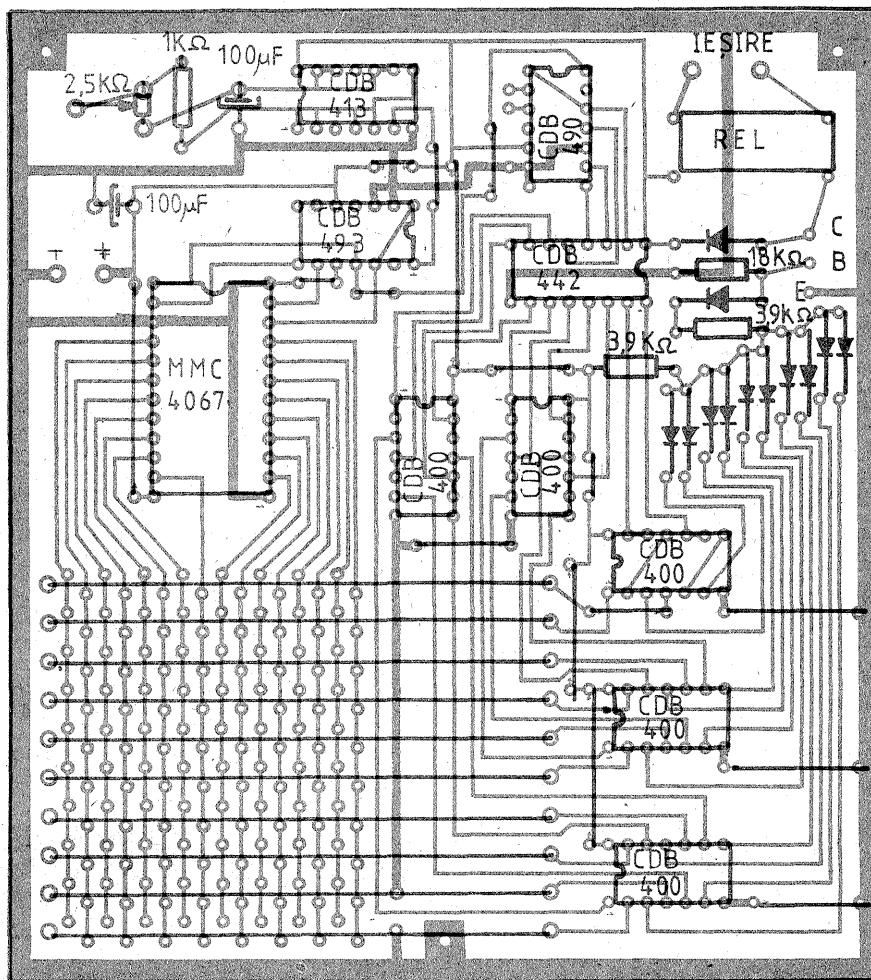

Intersecțiile liniilor și barelor formează un câmp de noduri, la care se va conecta matricea cu diode, conform schemei.

Cum se realizează formarea semnalelor Morse? Să presupunem că dorim să realizăm semnalul YO. Litera Y este formată, după cum se știe, din linie, punct, linie, linie, iar litera O are structura din trei linii. Prima linie a literei Y trebuie să conțină 3 timpi (trei tacte); pentru aceasta vom conecta 3 diode între bara Ø și liniile Ø, 1 și 2. Nodul dintre bara Ø și linia 3 va rămîne liber, deoarece urmează o pauză (de durată unui punct) între prima linie a literei Y și punctul următor. Mai departe, pentru a realiza complet semnalul literei Y, vom mai conecta diode între bara Ø și liniile 4, 6, 7, 8, 10, 11 și 12, după care urmează o pauză de durată a 3 puncte, care reprezintă spațiul dintre literele Y și O.

Deci un tact este egal cu un punct, iar durată unei linii este egală cu durată a trei puncte.

În cazul realizării unui astfel de automat pentru radiobalize de radioamatori se recomandă a lungi aceste pauze între litere pe durată a 4 puncte, pentru ca semnalele să fie mai inteligibile.

Cele 10 bare vor fi conectate la câte o intrare a porților de tipul CDB400; la celelalte intrări se aplică cele 10 ieșiri de la C.I. 442 (inversate ca polaritate cu alte 10 porți CDB400), unde se realizează coincidența semnalelor. Semnalele de la cele 10 ieșiri ale porților de coincidență, în serie cu 10 diode, sînt aplicate pe baza unui tranzistor de colector un microroleu de 5 V (ca în schemă).

Barele sînt construite din conductor de Cu Ø1, ca în figură, la circa 12 mm de suprafața plăcii suport, de care se vor conecta, prin sudare, anodele diodelor.

Remarc faptul că, pentru a simplifica simțitor realizarea cablajului imprimat (care este realizat pe o singură față a plăcii-suport) circuitul integrat CDB442 va fi montat fie pe partea cu cablaj imprimat (pe partea opusă celorlalte piese), fie i se vor îndoi terminalele astfel încît să se implanteze cu fața în jos.

Aparatul se alimentează de la o sursă stabilizată de 5 V.

Releul are un contact normal deschis. Acesta se va folosi pentru manipularea emițătorului. Viteza de transmisie poate fi reglată în limitele a 30—150 de semne/minut.

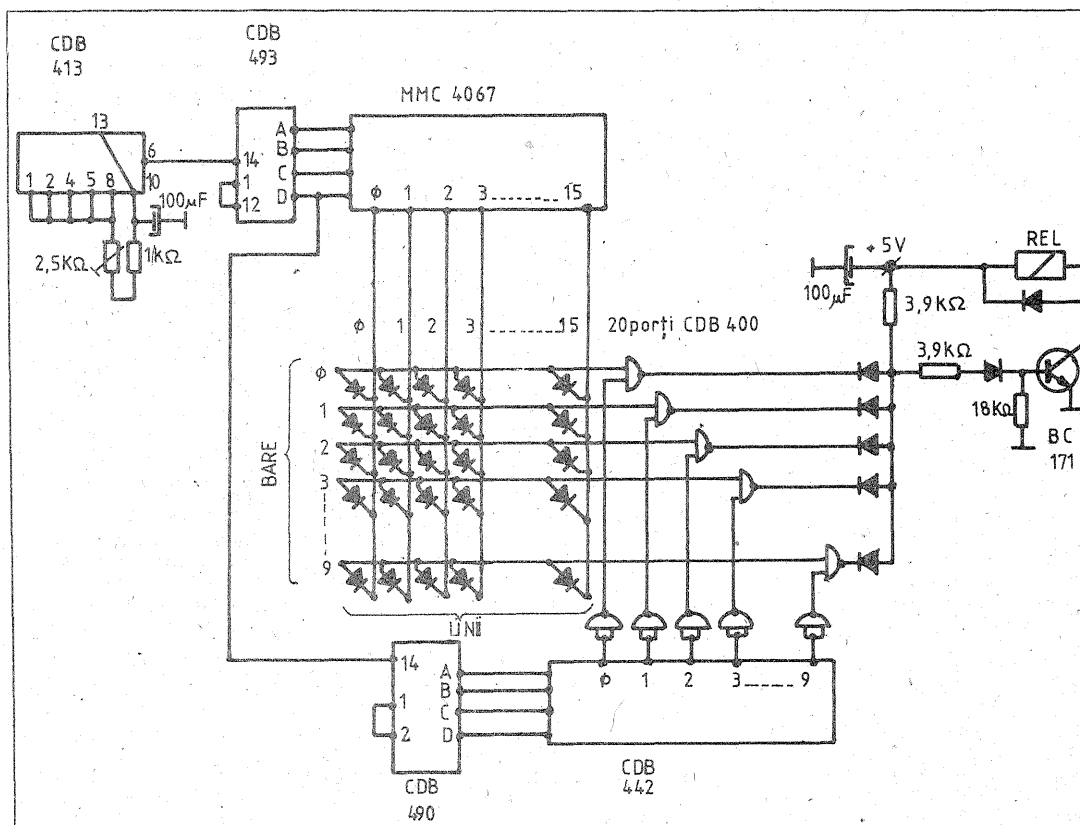

Emițătorul prezentat în figura 1 lucrează în banda de 432 MHz, este modulată în frecvență și poate debita o putere de 300 mW.

După cum se observă din schema electrică, emițătorul este pilotat cu cuarț și conține trei etaje RF și un etaj AF.

La ieșirea colectorului tranzistorului T4, semnalul are frecvența de 216 MHz și după bobina L5 dioda 1N914 îndeplinește funcția de varactor, dublând frecvența la valoarea 432 MHz. Această frecvență este selectată de linia L7 și componentele aferente.

Etajul oscilator este prevăzut cu un cristal de cuarț care trebuie să asigure la bornele bobinei L1 un semnal de 54 MHz, deci lucrând overtone 5 (frecvența fundamentală a cuarțului este de aproximativ 10,8 MHz).

Bobina L1 are 6 spire (diametrul 6 mm) din sîrmă cu diametrul de 1,2 mm.

Etajul cu tranzistorul T3 este un dublor de tensiune, la bornele bobinei L2 semnalul avînd frecvența de 108 MHz. Bobina L2 are 2 spire cu diametrul tot de 6 mm. Modul de amplasare a bobinelor L2 și L3 pentru cuplajul cu etajul următor este prezentat în figura 2.

Tranzistorul T4 lucrează tot ca dublor și la circuitul L4—CV7—CV6 se obțin deja 216 MHz.

Bobina L4 are o singură spirală cu diametrul de 8 mm, din sîrmă 1,2 mm.

Din acest punct, dublarea frecvenței se face cu o diodă 1N914, asociată cu circuitul L7—C10. Pentru verificarea etajului ultim este prevăzut punctul de măsură M.

Circuitul de cuplaj L5—CV7 prezintă o impedanță mică la 216 MHz (frecvența de excitație), după cum

TX — 432 MHz

Ing. I. MIHĂESCU

L6—CV8 are impedanța mică la 432 MHz.

Bobina L5 are 3 spire cu diametrul de 8 mm, iar L6 are 2 spire cu diametrul de 5 mm (și 1 cm de fir drept), ambele din sîrmă cu diametrul de 1,2 mm.

Linia L7 este formată dintr-o

Montajul se realizează pe o placă de circuit imprimat, dispunerea componentelor fiind orientativ indicată în figura 3.

Sistemul de modulație propus prezintă avantajul unei mari simplități și, în același timp, de calitate.

Punctul de funcționare a diodei

varicap se fixează la aproximativ 3 V pentru ca derivația de frecvență să nu fie prea mare; reglajul se face din potențiometrul de 100 k Ω .

Alimentarea se face cu 12 V, tensiune stabilizată.

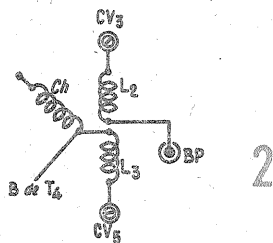
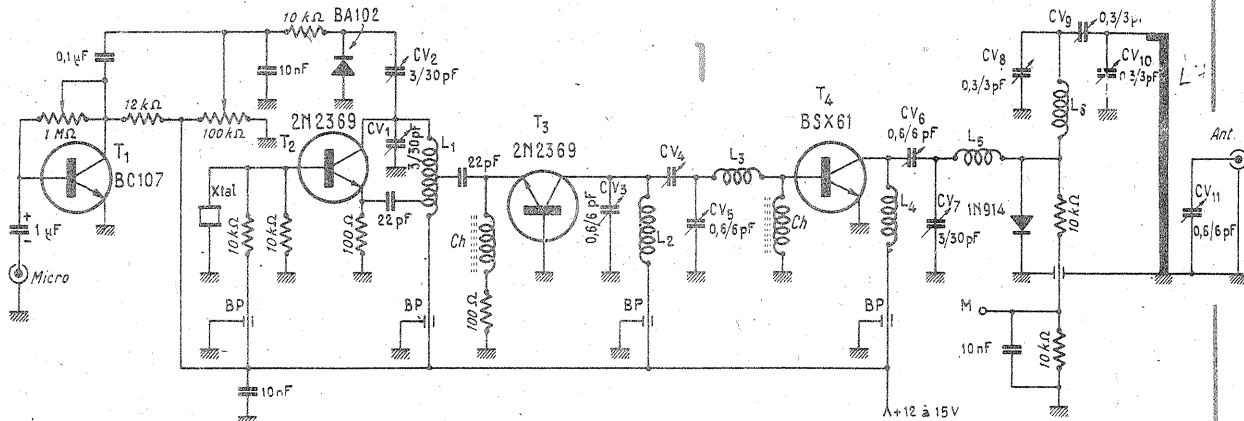

bandă de cupru argintat cu lungimea de 70 mm și lățimea de 4 mm. Linia se suiează la o depărtare de 8 mm de placa de susținere.

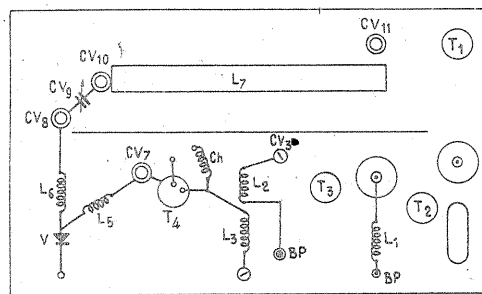

UNDAMETRUL:

Ing. LIVIU MACOVEANU — YO3RD, maestru al sportului

CONSTRUCȚIE ȘI UTILIZĂRE

Aparate de măsurat frecvență folosite în domeniul radiocomunicațiilor, atât profesional, cât și de radioamatori, sînt undametrele și puntea Lecher.

Undametrele sînt de două tipuri: cu absorbție (sau statice) și dinamice.

Puntea Lecher se poate folosi și ea ca undametră cu absorbție, dar în special în domeniul undelor metrice, decimetrice și centimetrice. De fapt, acest gen de punte a constituit pînă în prezent mijloc de măsurare a lungimilor de undă de către părinții radioului, Heinrich Hertz și Oliver Lodge.

Cel mai simplu dintre undametre este cel cu absorbție, constînd dintr-o bobină, un condensator variabil și un dispozitiv indicator care poate fi un mic bec de lanternă, de 2,5 V sau 3,5 V și chiar un bec de scală, de 6,3 V. Cu cît tensiunea și curentul necesare aprinderii becului sînt mai mici cu atît sensibilitatea undametrului va fi mai mare.

Schema unui astfel de undametră este dată în figura 1. Bobina L a acestuia este în general interșanjabilă, fiind dotată cu piciorușe, ea schimbîndu-se funcție de domeniul de măsurare. Dacă condensatorul variabil cu dielectric cu aer, C, are o capacitate relativ mică, de 50—100 pF, vor fi necesare mai multe bobine pentru a se realiza măsurări pe un domeniu mai larg de frecvențe, de exemplu, de la 30 MHz pînă la 1,6 MHz. Se poate utiliza și un conden-

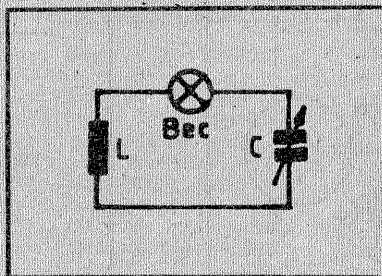

sator variabil cu dielectric aer, cu capacitatea de 450—500 pF, cînd nu mai este nevoie de un număr mare de bobine, dar precizia măsurărilor se reduce.

Orice undametră, fie cu absorbție, fie dinamic, este prevăzută cu o scală sau un buton, cu diviziuni de la 0 la 100°, sau 0—180°. Ambele tipuri de undametre trebuie să aibă scalele sau butoanele etalonate precis în prealabil, trăsîndu-se apoi o curbă de etalonare pe hîrtie milimetrică, din grad în grad, ori din 5 în 5 grade, pentru fiecare bobină utilizată, inscribîndu-se în ordonată frecvențele, iar în abscisa gradațiile sau invers. Pentru o mai ușoară notație, sînt preferabile scale sau butoane cu 100 de diviziuni ce pot fi realizate destul de ușor și în regim propriu.

Cadrantul acesta va fi prevăzută, firește, și cu un ac indicator, dispus deasupra lui.

Etalonarea undametrului se va realiza cu ajutorul unui radioemitor etalonat, sau al unui generator de radiofrecvență (o heterodină modulată sau nu) cu o tensiune de ie-

șire suficient de mare, astfel încît să se poată aprinde becuțelul. Cum însă generatoarele de radiofrecvență tip heterodină dau la ieșire tensiuni relativ mici, este mai puțin probabil ca becuțelul să se aprindă. De aceea este preferabil ca în locul becuțelului să se folosească un microampermetru de 50—100 μ A sau un miliampermetru de 0,5—1 mA, conectate în serie cu o diodă de radiofrecvență tip EFD108, sau alta comparabilă. În aceste condiții, undametrul devine mult mai sensibil, iar măsurările sînt mai precise. Cu un astfel de montaj sînt posibile și etalonările cu ajutorul unui generator tip heterodină. Precizia măsurărilor cu aceste gen de undametră nu este însă prea mare, ea fiind de ordinul a 2—5%. Etalonarea, ca și măsurările cu astfel de undametre se pot efectua doar pe circuite oscilante active.

Cînd frecvența de funcționare a circuitului oscilant urmează să se determine, se va apropia bobina undametrului coaxial cu aceea a circuitului oscilant generator de radiofrecvență, sau eventual lateral, paralel cu ea și se va roti rotorul condensatorului variabil, C, pînă cînd becuțelul undametrului va ilumina cu maximum de intensitate. În cazul folosirii unui microampermetru, se va urmări maximumul de deviație a acului indicator al acestuia. Folosirea unui microampermetru asigură o măsurare mult mai precisă, deoarece mișcările acului pot fi urmărite mai ușor decît variațiile de iluminare ale unui simplu becuțel, destul de subiective.

Microampermetre adecvate unor asemenea undametre se găsesc în exponometrele cu celulă fotoelectrică sau în instrumentele indicatoare de nivel de înregistrare de la diverse tipuri de magnetofone sau casetofone.

Bobinele undametrului se confecționează pe carcase din pertinax, care prezintă avantajul nedeformării la căldură. După bobinare și eventuale corecții necesare, spirele se vor impregna cu o soluție de polistiren în benzen sau toluen, spre a fi ferite de umiditate sau deformări mecanice.

De obicei, aceste bobine se confecționează pe carcase cu diametrul de 15—25 mm.

Numeralele lor de spire, în raport cu domeniul de măsurare, capacitatea condensatorului variabil și diametrul carcaselor se vor determina cu ajutorul formulelor următoare:

$$\lambda = 1885 \sqrt{L \cdot C}, \text{ în care } \lambda = \text{lungimea de undă, în metri, } L = \text{inductanța bobinei în microhenry și } C = \text{capacitatea condensatorului, în microfarazi.}$$

De aici se deduce că

$$L = \frac{\lambda^2}{3553225 \cdot C}$$

O dată aflat L, numărul de spire pentru o anumită carcasă este egal cu $n = \frac{10,5}{D} \sqrt{L \cdot I}$, unde D = diametrul carcasei în cm; L = inductanța bobinei și I = lungimea bobinajului în cm.

PROTECȚIE

O protecție interesantă pentru tranzistoarele ce comandă rele sau contactoare constă în montarea unei diode Zener între colector și bază (fig. 1). Condiția ce trebuie satisfăcută este:

$$E < U_c < U_{CE0} - U_{BE}$$

unde U_{CE0} este tensiunea maximă admisă între colector și emitor în condițiile în care curentul de bază este nul.

Funcționare

La anularea curentului prin releul Rel (blocarea tranzistorului), tensiunea în colector tinde să crească foarte mult datorită fenomenului de autoinducție. Limitarea acestei tensiuni se face la valoarea

$$U_{CE} = U_c + U_{BE} = U_{Dz}$$

Schema echivalentă la blocarea tranzistorului este prezentată în figura 2. Avantajul montajului este mărirea curentului prin dioda Zener echivalentă care este:

$$I_{Dz} = (\beta + 1) I_c$$

Acest lucru duce la „descărcarea” rapidă a energiei acumulate în bobina releului sau contactorului, ceea ce implică o scădere apreciabilă a timpului de desfacere a contactelor aferente.

Foarte importantă această micșorare a timpului de deschidere a contactelor, mai ales în cazul în care se face întreruperea (deconectarea) unei sarcini inductive cu curent inițial mare prin ea, alimentată dintr-o sursă de cu-

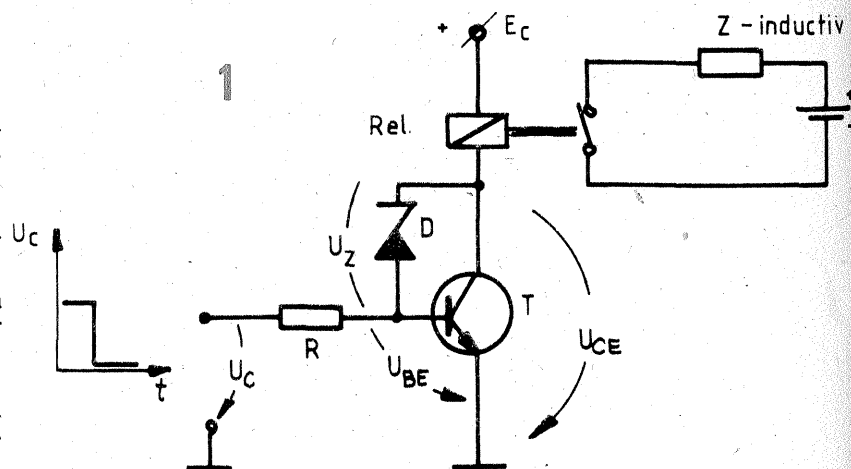

rent continuu. Se micșorează astfel efectul de arc electric între contacte, ceea ce conduce la prelungirea duratei de funcționare a acestora.

În cazul protecției „clasice” (figura 3) cu diodă antiparalel, pe bobina releului, timpul de desfacere este comparativ mai mare decât în cazul anterior. O altă modalitate de protecție a tranzistoarelor și scădere a timpului de

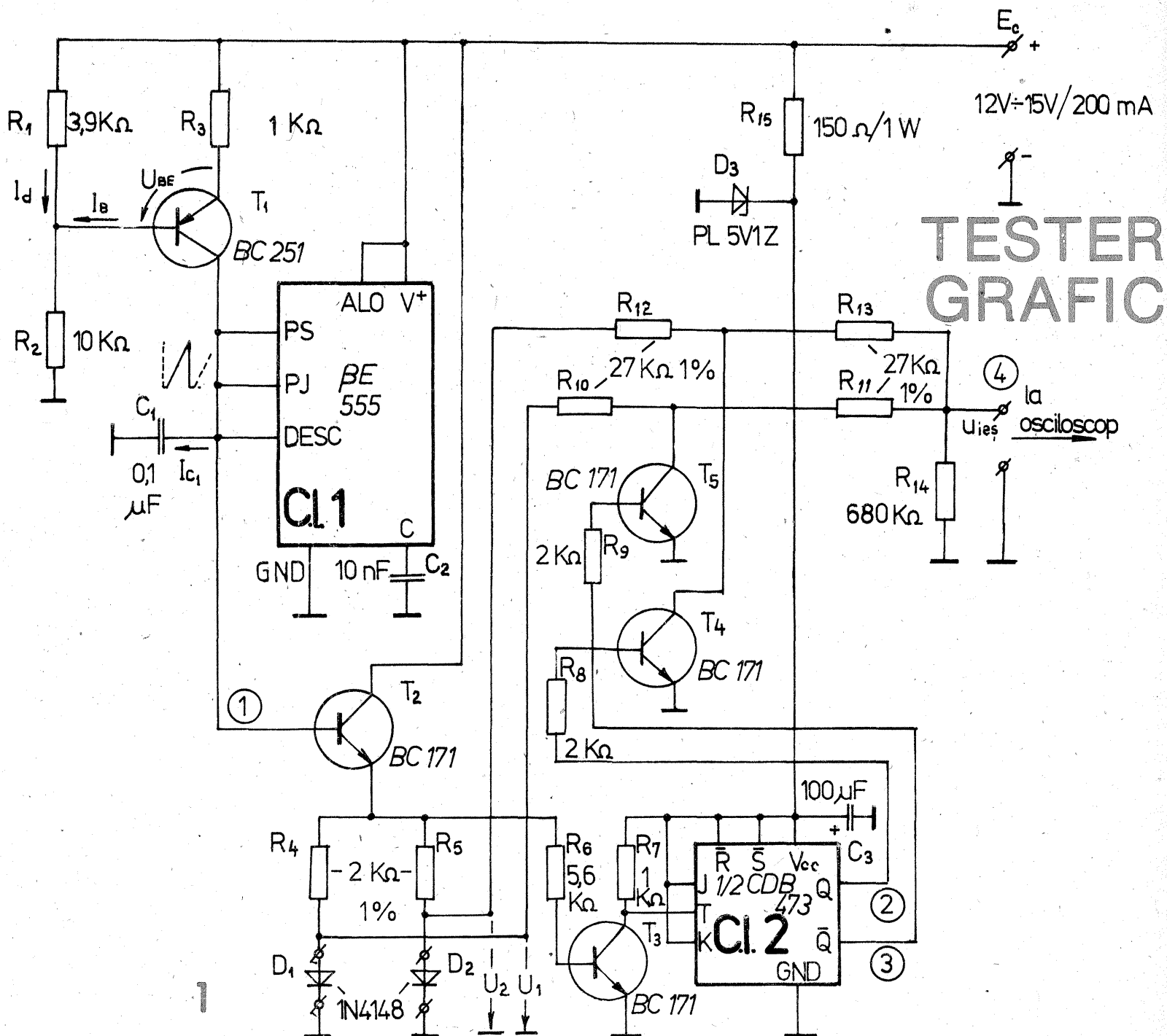

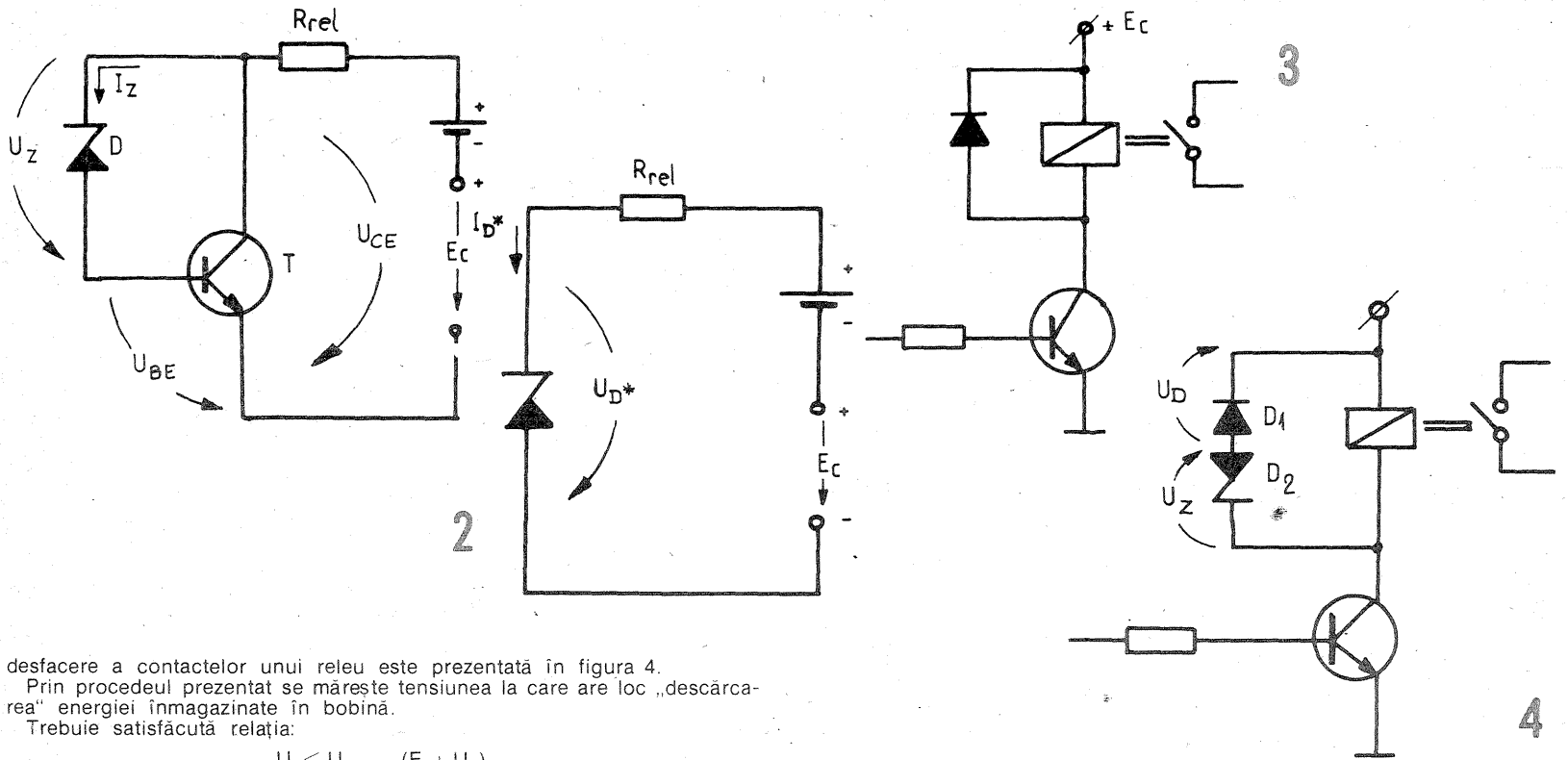

desfacere a contactelor unui releu este prezentată în figura 4.
Prin procedeul prezentat se mărește tensiunea la care are loc „descărcarea” energiei înmagazinate în bobină.
Trebuie satisfăcută relația:

$$U_c < U_{c(t)} - (E + U_{D1})$$

Pagini realizate de ing. MIHAI CODARNAI

Constructorilor electroniști ce doresc completarea echipamentelor de laborator le recomand acest gen de caracterograf. De asemenea, materialul prezentat se adresează în egală măsură și radioelectroniștilor și radioamatorilor la realizarea de modulateoare și demodulateoare echilibrate cu diode. Pornind de la această schemă minimă se pot realiza variante constructive îmbunătățite.

Cu ajutorul acestui montaj și cu un osciloscop se pot sorta diode de același tip după caracteristici aproximativ identice.

În principiu, schema este compusă dintr-un astabil (realizat cu C.1.1, $\beta E555$ și T1), cu un repetor pe emitor, T2, un circuit basculant bistabil JK (tip CDB473 sau echivalent), care împreună cu tranzistoarele aferente T3, T4, T5 realizează o cheie de citire a tensiunilor de pe diodele D1 și D2.

Perioada impulsurilor realizate de astabil este dată de mărimea E_c , valoarea lui C1 și curentul de încărcare a acestui condensator după relația:

$$t_i = \frac{0,66 E_c}{I_{C1}} \cdot C_1 \quad \text{unde } I_{C1} = \frac{E_c \frac{R_1}{R_1 + R_2} - U_{BE}}{R_3}$$

De remarcat că potențialul bazei tranzistorului T1 $> 0,66 \cdot E_c$ ($I_{c1} \gg I_b$).

În această relație s-au neglijat curenții absorbiți prin intrările C.1.1 în regim de încărcare a condensatorului C1, precum și curentul de bază al tranzistorului T3. De asemenea, s-a neglijat durata de descărcare a condensatorului C1 prin C.1.1. Cu valorile elementelor din schemă se obține o perioadă de cca 0,3 ms, ceea ce corespunde unei frecvențe de aproximativ 3 kHz.

Folosirea unui generator de curent constant pentru încărcarea condensatorului C1 duce la obținerea unei tensiuni liniar crescătoare pe armăturile sale (rampă, „dinte de ferăstrău”), tensiune ce se aplică în continuare prin intermediul rezistoarelor R8 și R9 diodelor de testat.

De asemenea, aceeași tensiune este aplicată circuitului basculant bistabil (T3 + C.1.2) care face comutarea citirii tensiunii de pe diodele de testat prin scurtcircuitarea alternativă cu tranzistoarele T4 și T5 a câte unei căi de semnal de la diodele D1 și D2. Practic la ieșire se obține „sumarea” celor două semnale la ieșirea 4.

$$U_{ies} = U_1 \cdot \frac{R_{13}}{R_{10} + R_{11} + R_{13}}$$

$$(U_{ies} = U_2 \cdot \frac{R_{11}}{R_{11} + R_{12} + R_{13}})$$

$$\begin{aligned} R_{14} &\gg R_{10} + R_{11} \\ R_{14} &\gg R_{12} + R_{13} \end{aligned}$$

Conectînd un osciloscop între borna 4 și masă se poate vizualiza fie tensiunea de pe diode sub forma 4, fie sub forma 4'. atunci cînd timpul de explorare a spotului este maximum 2 t.

Tranzistoarele folosite sînt: pentru T1, BC251, 252, 253 sau echivalent, T2, T3, T4, T5, BC107, 108, 109, BC171, 172, 173 sau echivalent.

Variația tensiunii de alimentare duce la variații ale frecvenței. Tensiunea de alimentare nu trebuie să depășească valoarea maximă specificată în schemă.

Împerecherea diodelor va fi cu atît mai precisă cu cît cele două curbe din figura 2-4* vor fi mai apropiate una de cealaltă pînă la suprapunere.

De preferat ca rezistențele R4-R5 și R10, R11, R12, R13 să aibă toleranță cît mai mică.

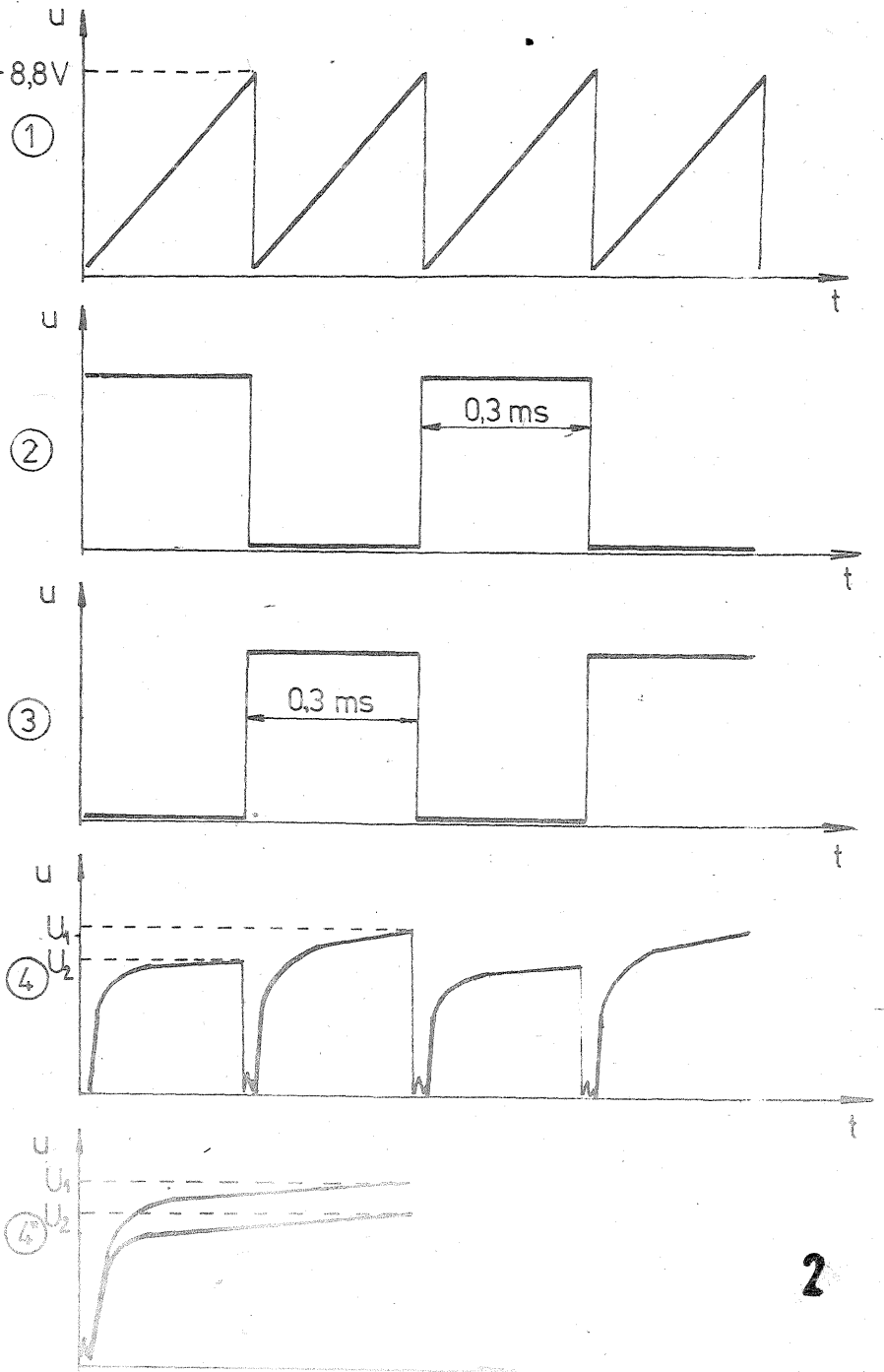

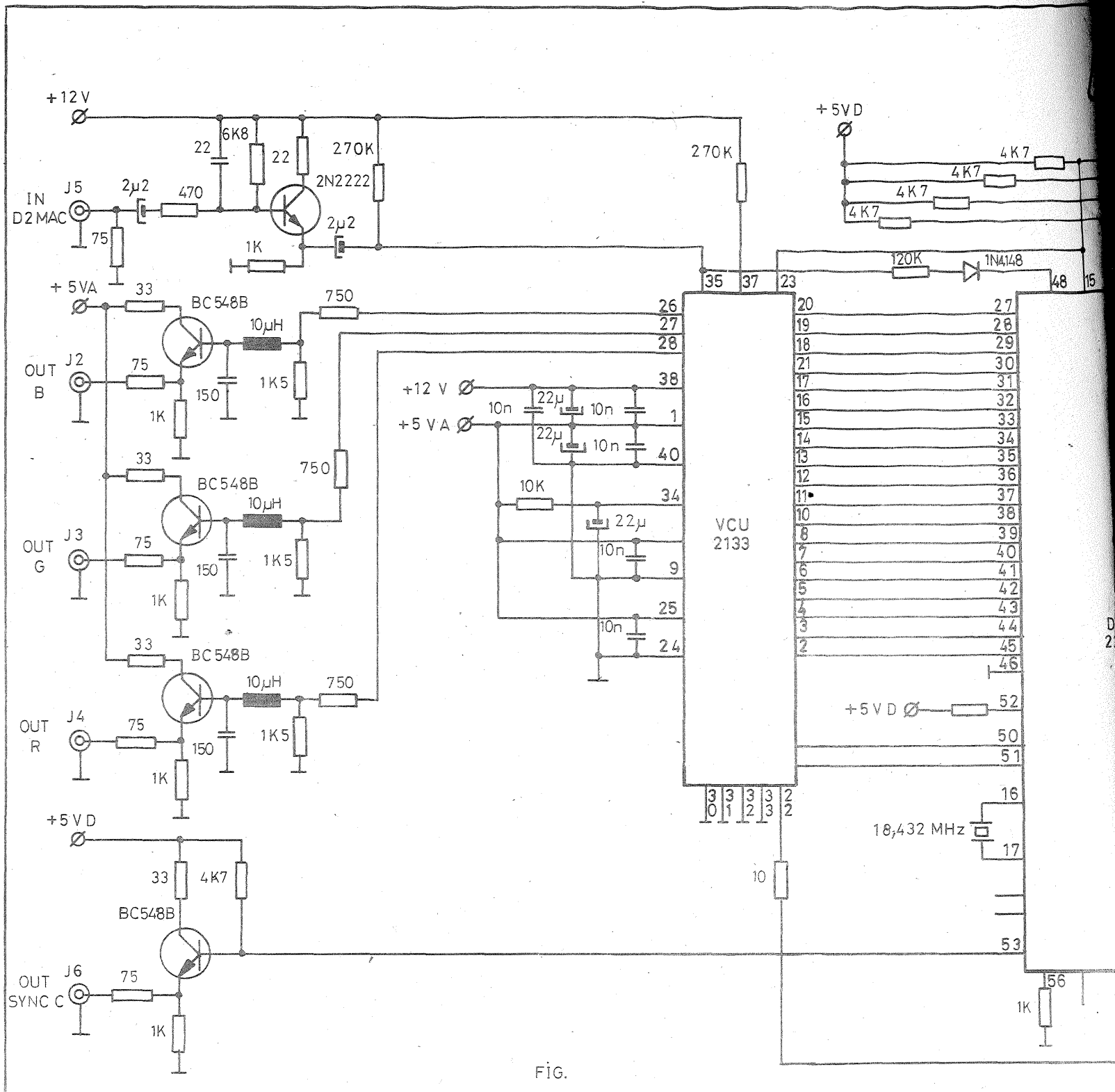

FIG.

DECODOR D2 MAC

(URMARE DIN NR. TRECUT)

Realizarea practică

Prin înalta integrare a circuitelor componente, montajul se poate realiza relativ compact (160x150 mm) pe sticlotextojit dublu placat. În punctele sensibile se vor folosi componente — condensatoare în special — tip SMD.

Circuitul DMA2270 se prezintă într-o capsula cu 68 de pini (PLCC). Acest tip de „îmbuteliere” a cip-ului

de siliciu este relativ frecvent întâlnit în tehnica industrială, dar este o „rara avis” în practica amatori-cească. Oricum, se recomandă folosirea unui soclu cu 68 de pini, căci cine va obține un atare C.I. va putea obține și un soclu cu 68 de pini...

Dacă introducerea în soclu se va face relativ ușor, extragerea lui s-ar putea să ridice probleme delicate. Pentru a le evita, se recomandă practicarea a două găuri de oca 3—4 mm diametru în dreptul capsulei dinspre partea cu suduri.

Cu excepția lui MCU2632, celelalte C.I.-uri se pot amplasa pe socluri. Circuitul de tact principal, ținând cont de frecvența de lucru — 20,25 MHz —, trebuie să beneficieze de suduri și decuplări ireproșabile.

Cele două stabilizatoare de tensiune sînt de tipul 7812, respectiv 7805. Se recomandă montarea acestora pe radiatoare în forma de U de

dimensiuni relativ modeste.

La punerea sub tensiune, doar circuitul generator de tact este pus în funcțiune, permițindu-se astfel detectarea unor eventuale scurtcircuite, precum și, în cazul unei funcționări corecte, a prezenței tensiunii de alimentare și se procedează la montarea în socluri a componentelor. Curentul maxim consumat — parametrul unei bune funcționări — este de 500 mA, fiind distribuit astfel:

- DMA2270 — 100 mA;
- VCU2133 — 130 mA;
- AMU2485 — 200 mA;
- MCU2632 — 50 mA.

Etapa următoare constă în conectarea decodorului la:

— ieșirea BASE-BAND a unui receptor TV-SAT;

— intrările R, G, B sincro ale unui televizor;

— computer PC pentru activarea magistralei I.M.

Primele două operații sînt imperative și simple de efectuat. Cea de-a treia este la fel de imperativă, dar ceva mai delicată. Pentru cei efectiv interesați, autorii pot pune la dispoziție tabelele cu coeficienții imperativi unei funcționări corecte de decodare D2 MAC via PC, prin ruliarea acestora într-un program general I.MB.EXE ce conține în fișierul CONFIG.SYS comanda DEVICE = C:\ANSI.SYS.

O dată cu lansarea coeficienților activi, modulul decodor D2 MAC își va îndeplini menirea: va funcționa oferind o imagine mai bună și un sunet de o calitate absolut surprinzătoare, alături de dinamice, cit și prin banda de frecvențe.

În cazul absenței unui PC — in-

D2 MAC

TIBERIU URSOIU, MIRCEA BRĂNZAN

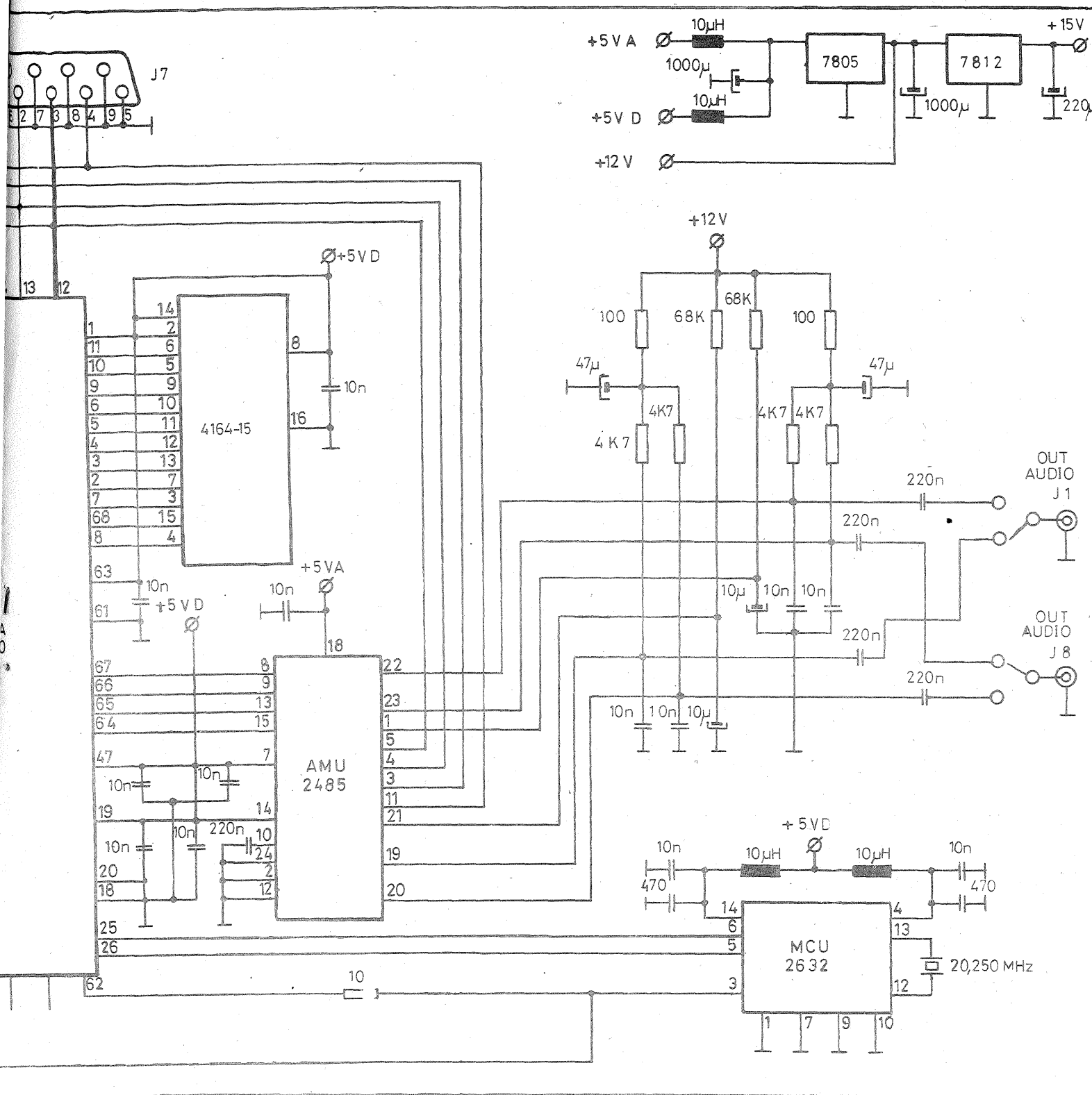

dispensabil stabilirii coeficienților imperativi la D2 MAC — se va putea adopta un sistem cu microprocesorul 8052 AH Basic. Un astfel de montaj substituit va fi abordat într-un număr viitor.

În încheiere vom menționa existența unui microprocesor multi-MAC (C, D, D2) dezvoltat tot de ITT, pe baza lui DMA2270 și care, în plus, realizează automat comutarea pe standardul necesar: DMA2280.

PUBLICITATE

CUMPĂR componente electronice: T1N4, CDB495, CDB404, CDB400, TCA150. Telefon 26 57 21 (prefix 90, București). (1907)

VÎND întreaga colecție „Tehnum” sau orice număr la alegere. Telefon 31 38 52 (prefix 90, București).

Suplimentul „TEHNIUM” — LABORATORUL ELECTRONISTULUI AMATOR, cu un bogat conținut din domeniul aparaturii de măsură și control, vă așteaptă la chioșcurile rețelelor specializate de difuzare!

FIRMA ABAC VĂ OFERĂ:

LNC (LNB)
 — Marca: Satron, S.U.A.
 — NF (zgomot): maximum 0,9 dB
 — Amplificare: 58 dB (medie)
 — Frecvență: 10,5 — 11,7 GHz
 Preț: 29 000 de lei

ANTENĂ PARABOLICĂ
 — Fibră de sticlă acoperită galvanic
 — Diametru: 1,8 m
 — Prindere polară
 — Fithorn și flanșă de adaptare
 Preț: 25 000 de lei

RECEPTOR
 — Marca: ABAC SOFT
 — Sunet reglabil
 — Afișaj digital 100 de canale
 — Preț: 25 000 de lei.
 Relații la telefon 18.35.66

(CABLAJUL IMPRIMAT CU PLAN-TAREA PIESELOR ESTE PREZENTAT ÎN PAG. 21)

PREAMPLIFICATOR STEREOFONIC

PENTRU DOZĂ MAGNETICĂ

Ing. BARBU POPESCU

Preamplificatorul descris în cele ce urmează se caracterizează prin performanțe ridicate și simplitate constructivă.

Ca element activ este folosit un circuit integrat cvadruplu BIFET, de tip BO84D.

Amplificatoarele operaționale conținute în circuitul integrat BO84D prezintă următoarele caracteristici:

- Tensiune de alimentare: max. ± 18 V.
- Amplificare în buclă deschisă: $A \geq 68$ dB.
- Produs amplificare-bandă AB = 2,5 MHz.
- Viteză de răspuns: SR = 12 V/ μ s.
- Performanțele preamplificatorului corector sînt următoarele:
- Tipul corecției: RIAA.
- Tensiune de intrare: 3—5 mV.
- Tensiune de ieșire: 300—500 mV.
- Distorsiuni armonice: $\leq 0,05\%$.
- Raport semnal/zgomot: ≥ 72 dBA.

În figura 1 este prezentată schema preamplifi-

cătorului în varianta de alimentare diferențială ($\pm U$), iar în figura 2 este prezentată schema de principiu cu modificările impuse de folosirea unei surse unice de alimentare.

Semnalul audio preluat de la doza de redare este aplicat la intrarea circuitului integrat A1.1 prin intermediul filtrului „trece-sus” C1, R1, R2 cu $f(-3 \text{ dB}) = 22 \text{ Hz}$ (are rolul de a atenua zgomotele de frecvență joasă produse de sistemul mecanic de antrenare) și prin intermediul filtrului „trece-jos” R1, C2 care are rolul de a elimina semnalele parazite de radiofrecvență.

Condensatorul C2 împreună cu capacitatea de intrare a montajului (cca 50 pF) și a cablajului ecranat formează cu inductanța L a dozei un circuit oscilant acordat pe frecvența superioară a benzii audio (20 kHz).

În scopul obținerii unor performanțe ridicate, corecția caracteristicii de frecvență este de tip activ (în bucla de reacție negativă) în domeniul frecvențelor joase și medii și de tip pasiv în domeniul frecvențelor înalte.

Se obține astfel un răspuns bun la semnale de tip impuls dreptunghiular, se îmbunătățește raportul semnal/zgomot, se reduc distorsiunile de intermodulație de tranziție, cărora li se datorează timbrul specific, „metalic” al preamplificatoarelor uzuale.

Constantele de timp realizate în circuitul de corecție sînt următoarele:

- a) în domeniul frecvențelor joase:
 $\tau_3 = R_{12} \cdot C_3 = 3180 \mu\text{s}$;
 - b) în domeniul frecvențelor medii:
 $\tau_2 = R_4 \cdot C_3 = 330 \mu\text{s}$;
 - c) în domeniul frecvențelor înalte:
 $\tau_1 = R_6 \cdot C_4 = 75 \mu\text{s}$.
- Amplificarea realizată în etajul de intrare este

de cca 26 de ori (28 dB) la frecvența de 1 000 Hz, astfel încît pentru un semnal de intrare de 3—5 mV se obțin la ieșire 78—130 mV.

Semnalul amplificat și corectat este aplicat etajului realizat cu amplificatorul operațional A1.2, care are o caracteristică de frecvență liniară și un coeficient de amplificare în tensiune de 5,5 ori (14,8 dB).

Rezistența R7* se va alege experimental în funcție de nivelul tensiunii audio necesare la ieșire (300—500 mV).

La ieșirea etajului se remarcă filtrul R10, C9 (R10, C8 în schema din figura 2).

În figura 2 este prezentată o variantă a schemei din figura 1, modificată în scopul folosirii unei surse de alimentare simple.

Modificările operate nu afectează performanțele montajului.

Componentele folosite trebuie să fie de bună calitate, în special cele din circuitele de corecție (toleranță $\pm 5\%$).

Circuitul integrat BO84D poate fi procurat din magazinele de specialitate ca piesă de schimb pentru pick-up-urile PA2040.

Montajul, realizat pe o placă de circuit imprimat, se va ecrana corespunzător.

Sursa de alimentare folosită va fi stabilizată și bine filtrată.

Corect executat și reglat, montajul va oferi deplină satisfacție.

IMPORTANT!

Circuitul BO84D poate fi procurat și de la firma ABAC-SOFTWARE prin intermediul redacției noastre.

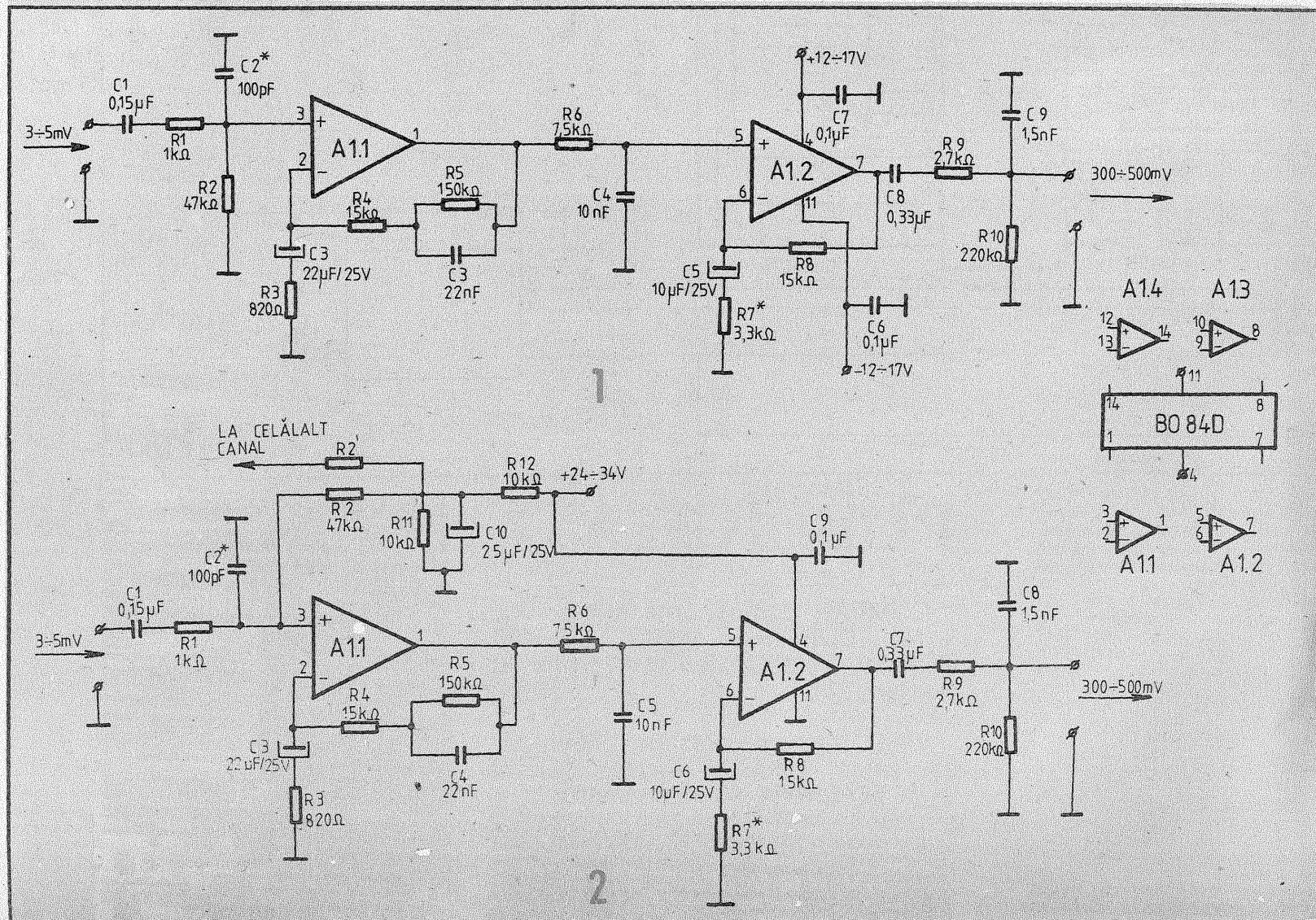

PREAMPLIFICATORUL

QUAD 44

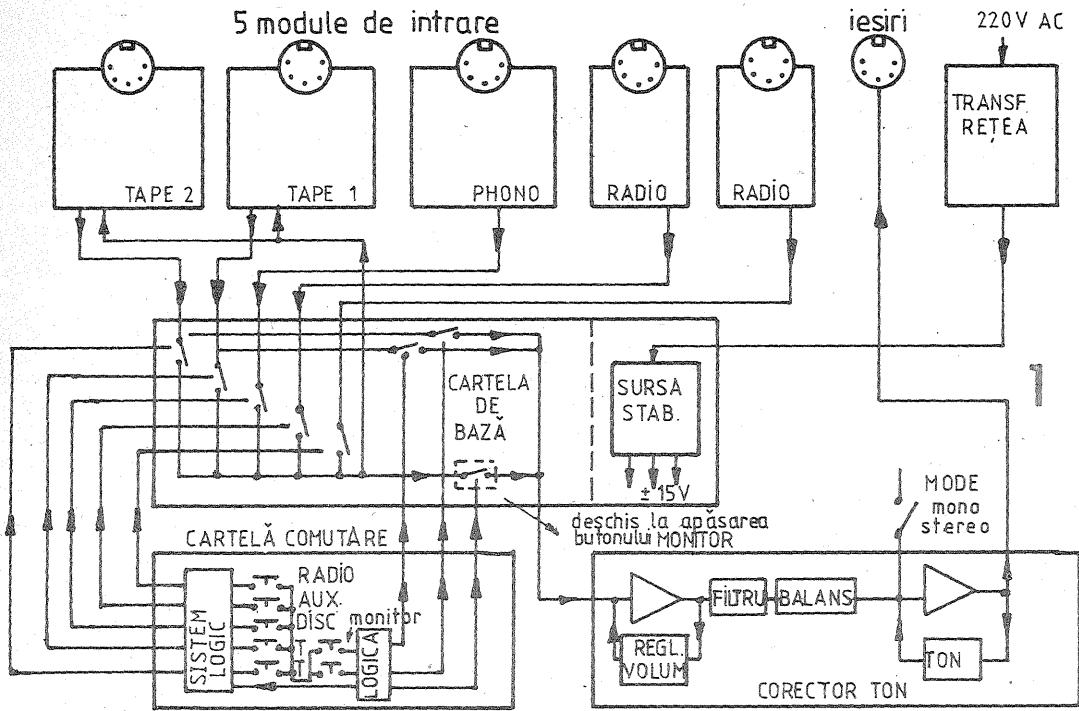

de distorsiuni), este la îndemâna amatorilor să utilizeze sisteme de comutare clasice. De altfel, originalul conține, pe lângă comutatoarele analogice, și comutatoare mecanice.

Rezistoarele utilizate vor fi de mică putere, 0,125 W—0,25 W, cu toleranța cât mai strânsă în etajele de procesare a semnalului (1%, 2%). Se vor prefera rezistoarele cu peliculă metalică.

Condensatoarele vor fi, de asemenea, în atenția constructorului:

- condensatoarele nepolarizate vor fi de preferință cu stiroflex sau multistrat, cu toleranțe strânse, mai ales unde este indicat în mod expres;
- condensatoarele polarizate vor fi de bună calitate, cu curenți de fugă mici. Condensatoarele de separare a etajelor vor fi de preferință cu tantal.

Oricum, se cunoaște influența mare pe care o are asupra performanțelor unui montaj calitatea execuției cablajului și a componentelor utilizate. Amplificatoarele operaționale utilizate pot fi cele „originale” sau, în lipsa acestora, LF356, BA101, BA301, ROB101 sau chiar clasicul 741, fără pretenția ca, folosind 741, să obținem limita superioară a performanțelor.

MODULUL TAPE

Preamplificatorul conține două module identice TAPE, ceea ce permite utilizarea unuia pentru funcția MONITOR. Se pot obține astfel mai multe facilități.

În cazul copierii de benzi se dispune de două ieșiri:

- o ieșire de pe modulul TAPE ce furnizează un semnal nemodificat. Acest semnal poate avea valori diferite, ca și impedanța de sarcină diferită,

La începutul anilor '80, firma americană ACOUSTICAL MANUFACTURING COMPANY LTD lansa pe piața audio un amplificator de putere care a făcut o adevărată vogă: QUAD 405. În articolul de față vom prezenta un alt produs al firmei citate: preamplificatorul QUAD 44 (fig. 1).

Acest produs înlocuia pe piața predecesorul său QUAD 33, foarte bine apreciat de audiofili. La acea dată, preamplificatorul prezenta câteva soluții de vîrf:

- utilizarea amplificatoarelor operaționale de înaltă performanță, cu intrarea pe tranzistoare cu efect de cîmp, tehnologie BIFET;
- utilizarea de comutatoare analogice în tehnologie CMOS, care asigură un grad ridicat de fiabilitate, lipsa zgomotului, a uzurii mecanice, stabilitatea parametrilor etc.

Totodată, aparatul are construcție simplă, modulară, ceea ce asigură o intervenție ușoară în caz de nevoie.

Caracteristicile tehnice sînt foarte bune, la nivelul aparatului profesional:

- neliniaritatea caracteristicii de frecvență în banda 30 Hz—20 kHz este mai bună de -1 dB;
- modulele PHONO urmăresc curbele de tăiere IEC 98-4 cu o precizie mai bună de 0,5 dB;
- raportul semnal/zgomot, cu volumul la minimum, este de 104 dB;
- THD = 0,02% (max. 0,05%) pentru $U_{in} = 5$ V și $f = 30$ Hz—10 kHz.

„Copierea” preamplificatorului nu este o operație dificilă:

- se poate înlocui sistemul de comutare analogic cu unul „clasic”, mecanic;
- se pot utiliza A.O. și de calitate medie, chiar și 741, cu scăderea unor performanțe. Oricum, performanțele obținute sînt superioare multor produse industriale

Construcția aparatului:

- șasiul executat din profiluri ușoare;
- transformatorul de rețea este ecranat;
- 5 module de intrare, intersanjabile datorită cuplării prin conectare pe placa mamă ce conține comutatoarele analogice și sursa stabilizată;
- o placă ce conține corectorul de ton. Modulele de intrare sînt: două module TAPE, un model PHONO (MM sau MC la cerere) și două module RADIO-AUX.

Vom prezenta, pe rînd, modulele ce procesează semnalul audio. La elaborarea cablajelor pe circuit imprimat se va ține cont de:

- tipul A.O. de care se dispune;
- gabaritul componentelor;
- regulile de proiectare a circuitelor imprimate atunci cînd se utilizează A.O.;
- tipul conectoarelor utilizate. Se vor prefera conectoarele de uz profesional, cu contactele aurite.

MODULUL RADIO-AUX

Are o construcție deosebit de simplă (fig. 2), conținînd un etaj repetor realizat cu un A.O. tip TL071. Caracteristicile electrice sînt:

- tensiunea de intrare nominală $U_i = 100$ mV ef;
- tensiunea de intrare maximă $U_{i,max} = 5$ V;

- impedanța de intrare $Z_i = 1$ M Ω ;
 - raportul semnal/zgomot mai bun de 86 dB (conform normei DIN A);
 - tensiunea de alimentare $U_c = \pm 15$ V c.c. stab.
- Construcția.** Rezultate bune se obțin totdeauna cînd se execută o construcție îngrijită, cu componente de bună calitate, verificate înaintea montării. Deoarece amatorii pot dispune de o mare va-

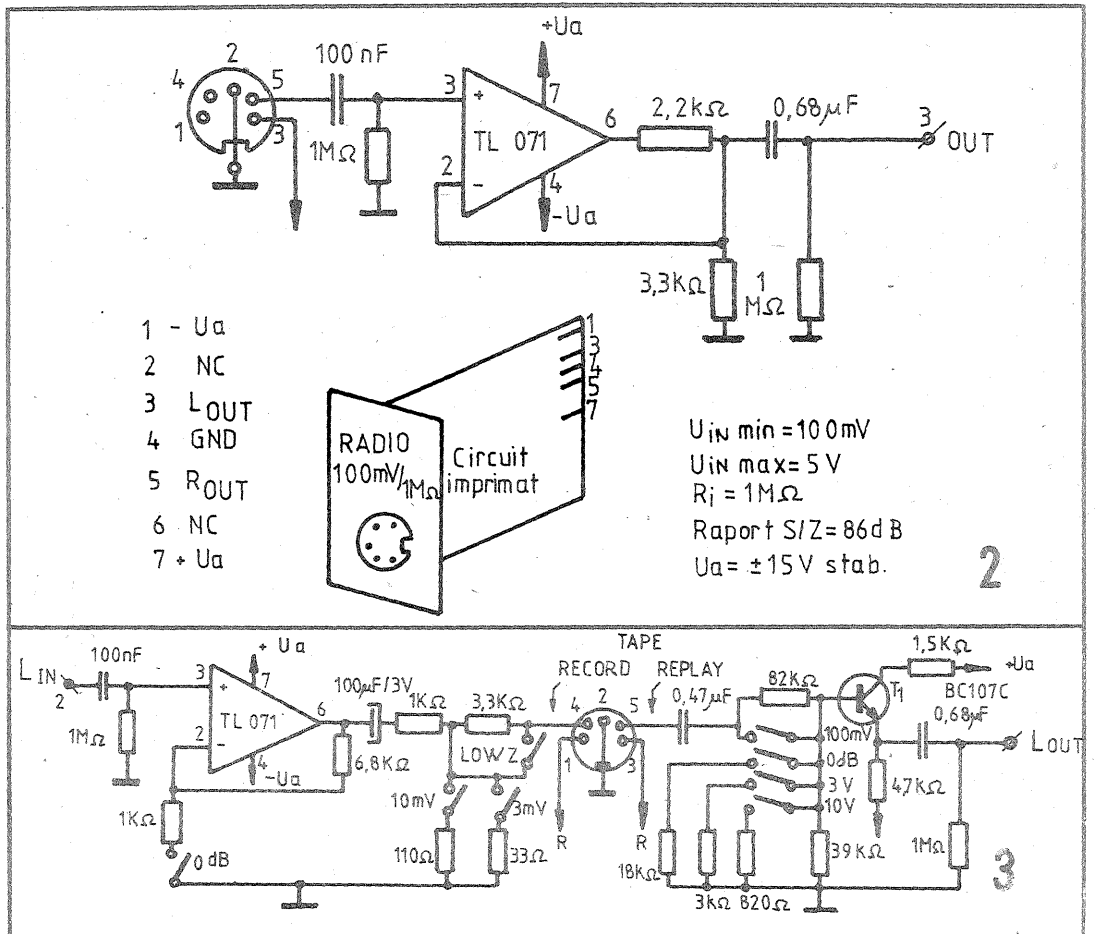

rietate de componente de proveniențe diferite, nu considerăm necesară impunerea unui cablaj oarecare ce va solicita componente cu gabarite date, conectoare greu de procurat etc. Amatorul va executa, în funcție de posibilitățile sale, cablajul cât mai îngrijit, folosind sau nu sistemul de cuplare cu conectoare. Desigur, se pot executa toate modulele pe o singură placă, optîndu-se pentru o variantă unică.

Deoarece comutatoarele analogice nu sînt în prezent ușor de procurat și implică respectarea unor valori ale semnalului analogic ce este trecut prin comutator (pentru a nu crește coeficientul

selectabile cu ajutorul unor microcomutatoare (tip DIL) montate pe placa modulului și accesibile din exterior;

- o ieșire de semnal din modulul corector de ton ce permite mixarea semnalelor de la mai multe surse și corectarea semnalului între anumite limite.

Pentru a explicita modul de funcționare a modulului și a comutatoarelor ce selecționează nivelul semnalului la intrare, respectiv ieșire se vor studia tabelele alăturate și figura 3.

(CONTINUARE ÎN NR. VIITOR)

SEPARATORUL DE IMPULSURI ȘI ETAJUL VIDEO

Ing. CRISTIAN IVANCIOVICI

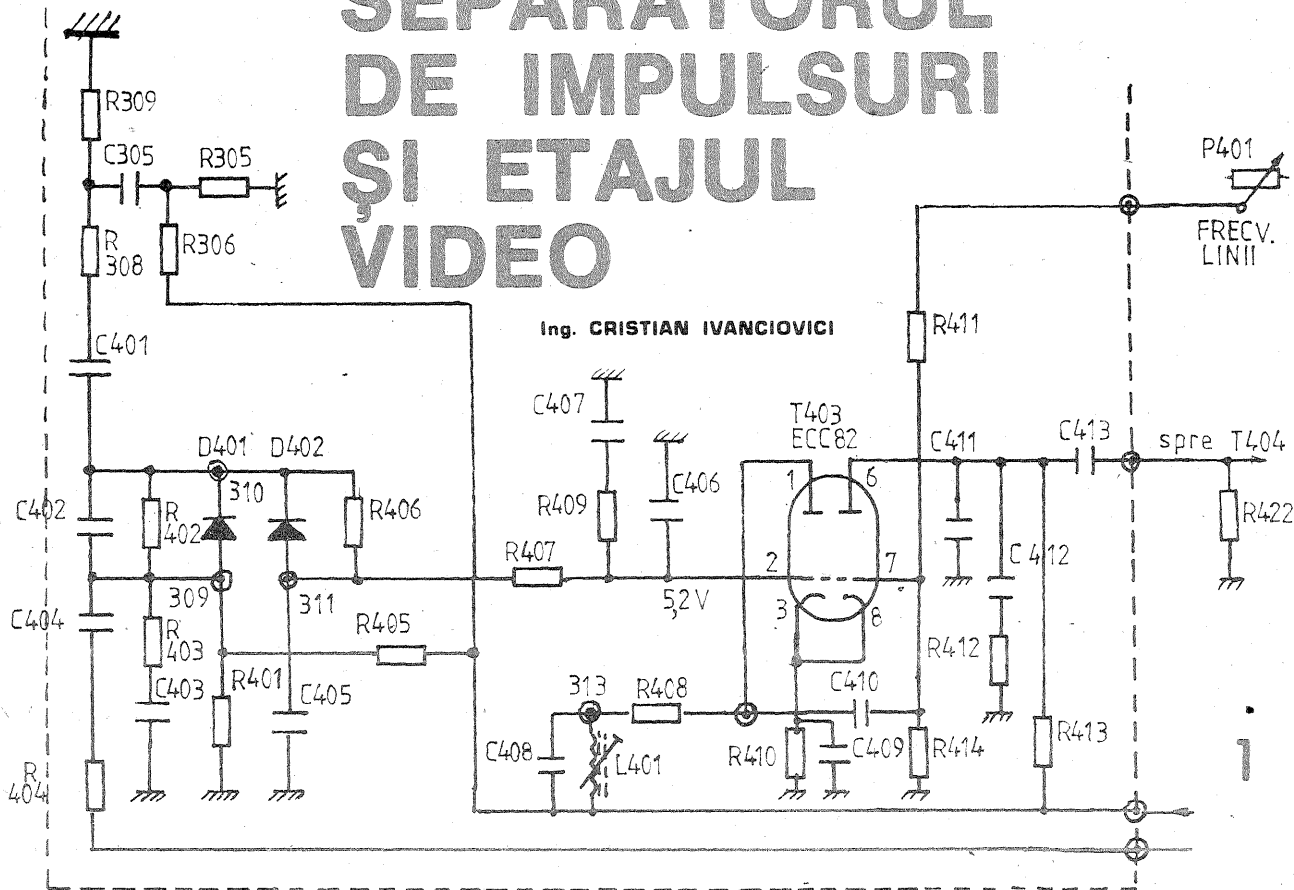

re-l analizăm (E-47, E-43 sau altele similare) utilizează un sistem de sincronizare indirect (ca sistem de reglaj automat al frecvenței). În cazul sincronizării indirecte, oscilatorul de linie oscilează liber și este corectat în frecvență și fază cu ajutorul unei tensiuni de corecție numai la abaterile ale frecvenței sau ale fazei oscilației locale față de frecvența și faza oscilației de sincronizare. Deoarece abaterea de frecvență dintre oscilația controlată și cea de referință introduce o alunecare progresivă de frecvență între cele două oscilații, schemele cu sincronizare indirectă utilizează ca element de detecție a abaterii de frecvență comparatoare de fază. Tensiunea de corecție se obține la ieșirea unui filtru trece-jos, al cărui semnal de intrare se formează într-un circuit care compară faza oscilației de baleiaj cu faza semnalului de sincronizare (care constituie semnalul de referință). Dacă faza unuia dintre aceste semnale variază, tensiunea de corecție variază de asemenea. Determinanta pentru introducerea sincronizării indirecte a fost cerința unei foarte bune stabilități față de perturbații.

În figura 1 este reprezentat comparatorul de fază al televizoarelor menționate anterior (și despre al cărui bloc de baleiaj-cadre s-a vorbit în numărul anterior). Acest comparator este de tip nesimetric, oferind avantajul că nu necesită un transformator defazor sau un etaj defazor pentru impulsurile de sincronizare. Culese din anodul pentodei tubului T301 (PCF82), impulsurile de sincronizare linii ajung la comparatorul de fază prin circuitul de diferențiere C305 = 220 pF, R309 = 56 kΩ. Tot la acest comparator ajunge, prin grupul R404 = 470 kΩ, C404 = 47 pF, și un impuls cules din transformatorul de ieșire linii. Montajul funcționează astfel încât atunci când aceste două impulsuri care-l atacă sînt în fază, la ieșirea lui nu se obține nici o tensiune. Când însă impulsurile sînt defazate între ele (într-un sens sau altul), la ieșirea lui apare o tensiune negativă sau pozitivă care, acționînd asupra multivibratorului, îi mărește sau îi micșorează frecvența instantanee de oscilație, făcînd ca diferența de fază să fie minimă. Generatorul autoblocat (de tip multivibrator cu cuplaj catodic) asupra căruia se acționează este realizat cu tubul T403, tip ECC82 (vezi figura 1). Grila triodei doi nu se pune la masă, ci la un potențial pozitiv reglabil prin poten-

Calitatea unei imagini de televiziune depinde în principal de modul cum este efectuată mișcarea de explorare în receptorul TV, comandată de generatoarele de baleiaj. Datorită proprietăților de sincronizare ale acestor generatoare se poate obține o funcționare sincronă a explorării imaginii la emisie și a refacerii imaginii la recepție. Pentru sincronizarea generatoarelor de baleiaj este necesar ca impulsurile de sincronizare conținute în semnal să fie obținute separat pe două căi, linii și cadre, pentru a fi aplicate oscilatoarelor de relaxare linii, respectiv de cadre.

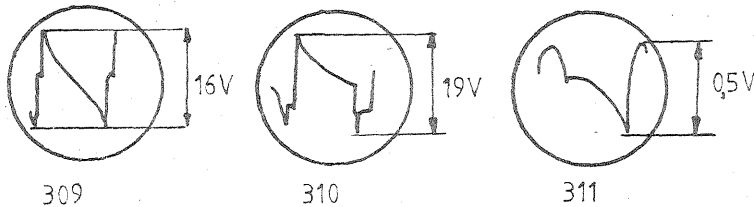

Pentru separarea impulsurilor de sincronizare de semnalul video se folosește proprietatea lor de a se situa într-o zonă de amplitudine ce le este rezervată în exclusivitate. Această separare se efectuează prin diferențele de amplitudine. La televizoarele cu tuburi (la care ne referim) se utilizează caracteristica Ug-la a tubului separator respectiv. Prin noțiunea de etaj de separare se

va înțelege combinația circuit de cuplaj-tub de separare. Etajul separator de impulsuri este, deci, un selector de amplitudine care împiedică trecerea semnalului pînă la un anumit nivel de tensiune (componenta video) și lasă să treacă componenta de tensiune de deasupra acestui nivel (impulsurile de sincronizare). Receptorul TV echipat cu tuburi electronice pe ca-

(URMARE DIN PAG. 5)

berarea butonului, după care se va stinge automat. Este tocmai principiul bine cunoscut al automatului de scară, dar nu acesta îl constituie obiectivul final al experimentului nostru.

Într-adevăr, partea frumoasă abia

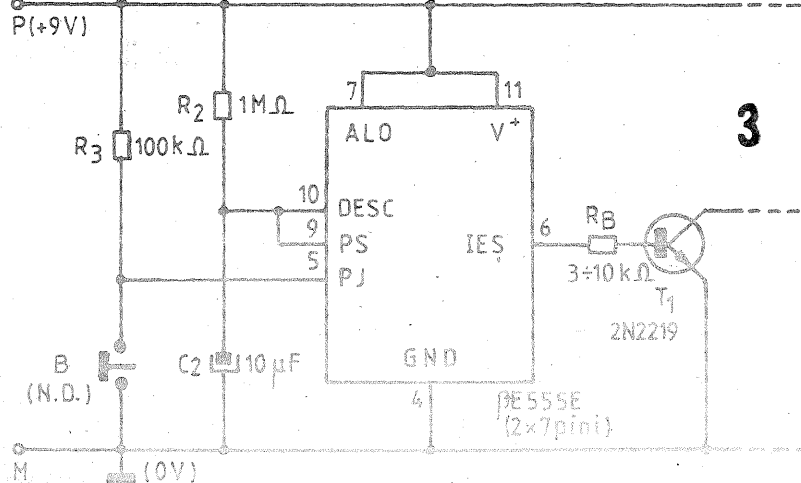

acum începe, cînd — avînd gata realizat modulul de acționare temporizată — ne vom pune problema să înlocuim comanda manuală de pornire (butonul B) printr-una automată, declanșată de variațiile unor parametri fizici ai mediului ambiant. În cele ce urmează vom analiza un singur exemplu de acest fel, și

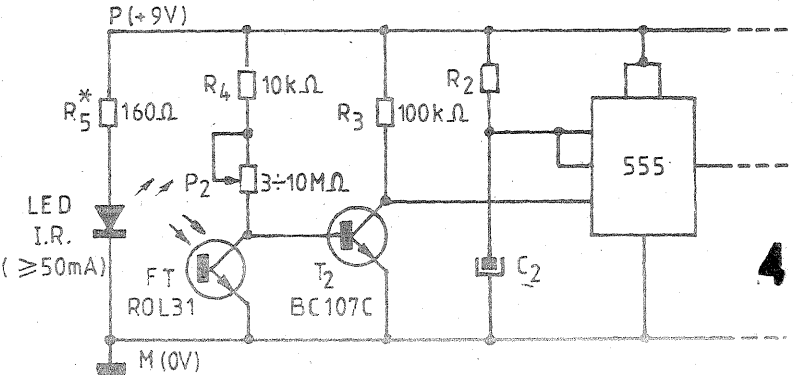

anume cazul comenzii în „lumină” infraroșie. Problema s-ar putea pune astfel: intrăm într-o încăpere întunecoasă, de pildă un hol interior, o cameră de trecere, un coridor etc., iar întrerupătorul de acționare a iluminării de la rețea nu se află în vecinătatea căii de acces folosite. Am dori în acest caz ca becul existent să se aprindă automat la „pătrunderea” noastră și să rămînă aprins un timp suficient pentru traversarea încăperii sau pînă cînd ajungem la întrerupătorul de perete aferent. Soluția

aleasă, cu barieră în infraroșu, rezolvă și o altă situație practică („înrudită” și anume declanșarea automată a unei instalații de avertizare sonoră, atunci cînd o persoană nevizitată pătrunde în spațiul supravegheat (în acest caz consumatorul se înlocuiește prin blocul de alimentare de la rețea a avertizorului). Revenînd la schema din figura ne propunem deci să înlocuim butonul B printr-un comutator electric, realizat, de pildă, cu un tranzistor de mică putere, astfel încît

CIRCUITUL INTEGRAT U112D

AURELIAN LĂZĂROIU

Circuitul integrat U112D, produs în Germania, este special proiectat pentru a fi folosit în construcția instrumentelor muzicale electronice. Este un circuit digital, realizat în tehnologie MOS, cu canal p; operează în logică negativă. Circuitul este format din șapte divizoare de frecvență, conectate la terminalele unei capsule DIP-14, conform figurii 1.

Parametrii circuitului integrat U112D sînt:
Tensiune de alimentare $U = -26 \dots -28$ V.
Curent consumat (pentru $R_s = 100$ k Ω), $I = 10$ mA.

Caracteristici statice:

Tensiuni de intrare:
L (pentru $R_s = 100$ k Ω): min. -10 V; tipic. -14 V; max. -20 V.

H (pentru $R_s = 100$ k Ω): max. -1 V.

L (pentru $I_s = 1,5$ mA): min. -9 V.

H (pentru $I_s = -1$ mA): max. -8 V.

Rezistență de sarcină: min. 6 k Ω .

Caracteristici dinamice:

Frecvență limită (pentru $C_s = 60$ pF): 125 kHz.

Timpul de creștere/descădere a tensiunii de ieșire (pentru $V_{iH} = -2$ V, $V_{iL} = -9$ V, $C_s = 60$ pF): max. 10 μ s.

Întârziere (pentru $R_s = 6$ k Ω și $C_s = 60$ pF): max. 1 μ s.

Capacitate de intrare: max. 10 pF.

Capacitate de sarcină (pentru $R_s = 6$ k Ω): max. 2 nF.

Toate intrările circuitului integrat sînt protejate împotriva sarcinilor electrostatice, prin diode. Cele șapte divizoare sînt constituite din circuite bistabile și au accesibile cinci intrări și șapte ieșiri. După cum se vede în figura 1, două perechi

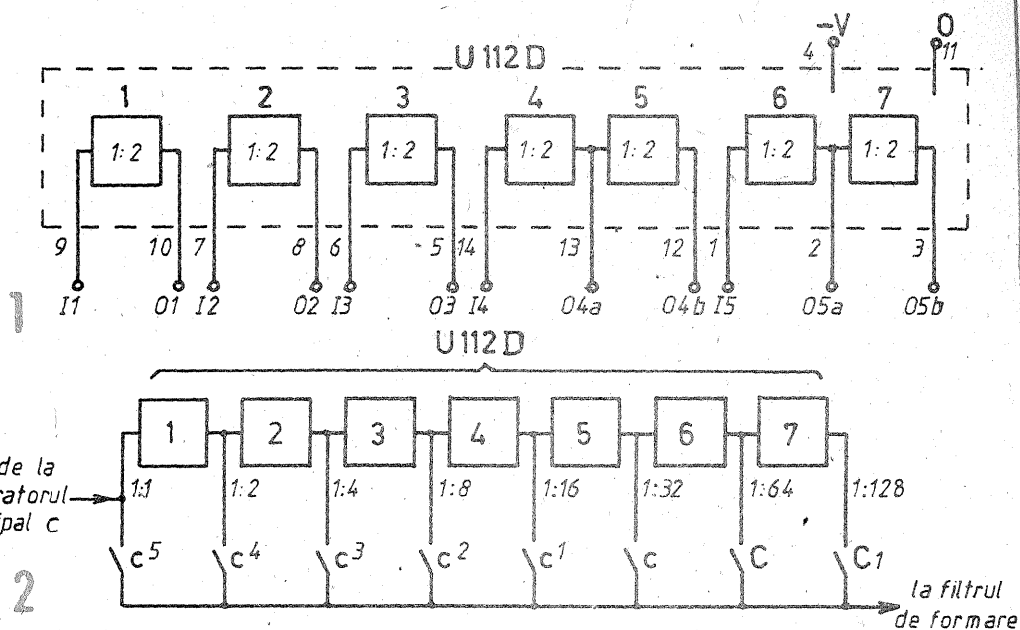

de divizoare sînt conectate în serie, iar trei sînt independente. Cele șapte divizoare binare pot fi interconectate în scopul obținerii unui canal divizor cu rapoarte succesive: 1/2; 1/4; 1/8; 1/16; 1/32; 1/64; 1/128. Avantajul folosirii divizoarelor de frecvență integrate, specializate pentru instrumente muzicale electronice, constă în reducerea substanțială a spațiului ocupat față de varianta cu divizoare discrete.

Circuitul integrat U112D poate fi folosit pentru sinteza frecvențelor în instrumente muzicale, așa cum se indică principal în figura 2. Frecvența limită superioară a unui set de note provine direct de la oscilatorul principal. Toate celelalte frecvențe alocate sînt obținute prin intermediul celor șapte trepte de divizare. Pentru un instrument cu opt octave sînt necesare douăsprezece circuite integrate U112D. La instrumente muzicale cu mai puține octave, divizoarele neutilizate dintr-o cap-

sulă pot fi folosite pentru divizări în alte octave.

Precizare. Circuitul integrat U112D este comercializat ca piesă de schimb pentru orga electronică VERMONA. Pentru construcții de amatori recomandăm însă circuitul românesc MMC4024, echivalentul funcțional al circuitului prezentat mai sus. MMC4024 are și o serie de avantaje, printre care amintim: operează în logică pozitivă, admite o gamă largă a tensiunilor de alimentare, prezintă caracteristici dinamice superioare, iar prețul este mult mai accesibil în comparație cu cel al lui U112D. Singurul dezavantaj al acestui C.I. ar fi acela că nu are decât o intrare accesibilă, ceea ce face ca la utilizarea lui în instrumente cu mai puțin de opt octave circuitul să fie valorificat numai parțial, fără posibilitatea repartizării divizoarelor disponibile în alte octave. Dar și în această situație, folosirea lui MMC4024 rămîne soluția cea mai ieftină.

Montajul prezentat se poate cupla la oricare variantă a ceasului electronic realizat cu MMC351, asigurînd executarea unor comenzi la oră fixă. Principiul de funcționare constă în demultiplexarea și decodificarea semnalelor electronice generate de circuitul MMC351.

PROGRAMATOR

CRISTIAN ENE - YO50AW, Beiuș

Demultiplexarea se realizează cu C.I. CDB495E folosit ca registru cu intrarea și ieșirea paralele. Pe intrări se aplică semnalul codificat în binar, transportul făcîndu-se pe durata im-

pulsului de multiplexare pentru segmentele de afișaj aplicat pe intrările de tact. Pentru o funcționare corectă, pinii IS și CM se conectează în „1” logic.

Semnalul demultiplexat, cores-punzător segmentului de afișaj dorit, se decodifică cu C.I. de tipul CDB442E.

Cu ajutorul comutatorului K se selectează ora la care dorim să se execute comanda. La ora dorită, nivelul „0” logic de la ieșirea C.I. CDB442E se aplică prin contactele comutatorului la o poartă ȘI-NU (1/4 CDB400E) cu rol de inversor pentru obținerea nivelului „1” logic, care asigură intrarea în funcțiune a oscilatorului tonal realizat cu 3/4 CDB400E și acționarea releului din colectorul tranzistorului.

O intrare a porții P4 este conectată în colectorul tranzistorului care comandă LED-ul de indicare a secundei, obținîndu-se astfel un ton intermitent.

Circuitul de acționare a releului poate lipsi dacă nu se dorește comanda altor consumatori (veioză, radio etc.).

Montajul se alimentează cu o tensiune de +5 V prin intermediul unui întrerupător separat. Consumul nu depășește 80 mA.

Schema are două dezavantaje: 1) asigură programarea numai a unităților de ore (0,1,...,9) și 2) durata comenzii este de o oră (se poate reduce prin întreruperea alimentării).

Inițierea acestor neajunsuri se poate face realizînd circuite de demultiplexare și decodificare pentru toate cifrele ceasului sau pentru o parte din ele. Personal am realizat o variantă pentru toate cifrele, cu un număr de 14 C.I. și un consum de peste 350 mA.

Cablașul l-am realizat pe o plăcuță de sticlotextilit simplu placat cu dimensiunile 65/45 mm.

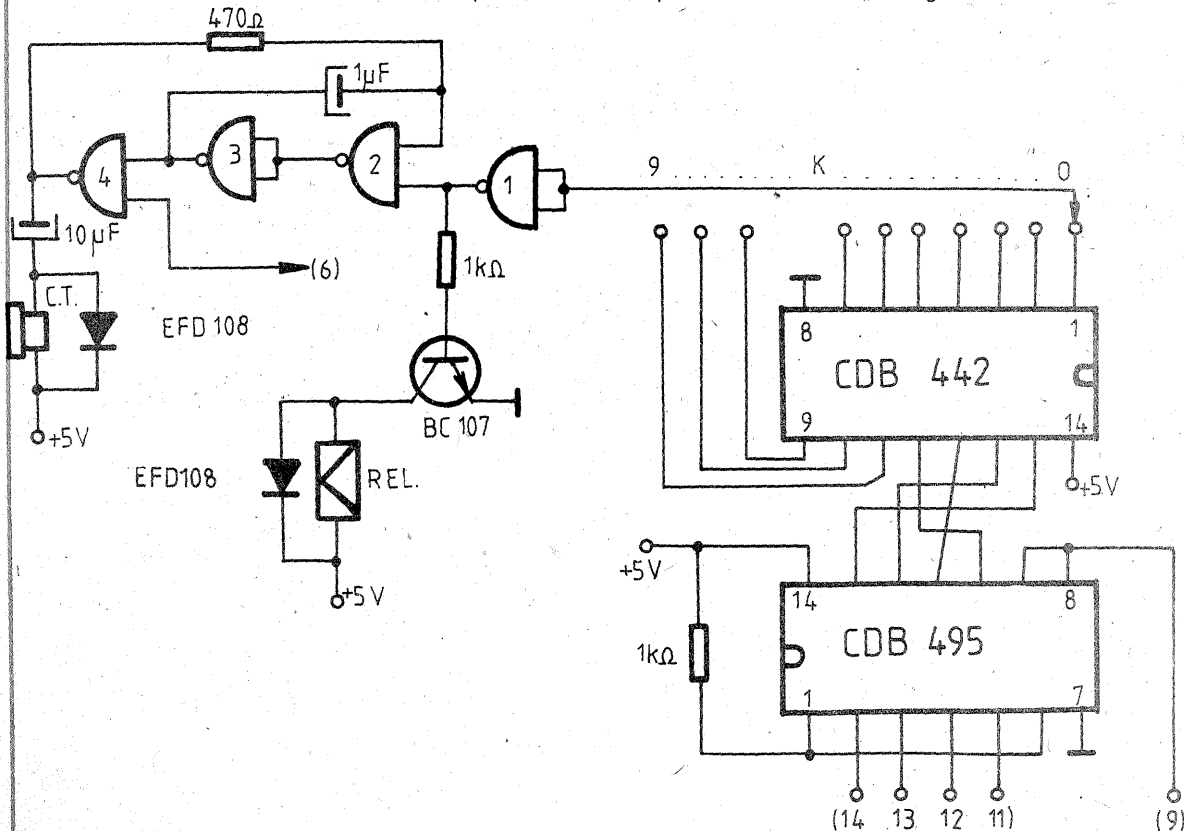

Acest dispozitiv electronic, proiectat și realizat practic, reprezintă un automat programat util în anumite situații, ușor de construit și cu un deosebit efect estetic. Atașat unei sonerii muzicale cu 6 melodii (o schemă de sonerie a fost publicată chiar în „Tehnum”), montajul afișează pe doi diodi numărul melodiei curente. Reținând la părăsirea domiciliului numărul indicat, vom ști la întoarcere dacă am fost căutați sau nu.

Schema electrică este prezentată în figura 1. Este vorba de un convertor din cod binar în 7 segmente, implementat cu două PROM-uri de 32 de octeți 74188 (82S23). Conținutul acestor memorii este dat în tabelul alăturat.

Intrările A0...A3 ale montajului vor fi conectate la ieșirile circuitului numărator de melodii din componența soneriei muzicale (un circuit CDB493 sau CDB4193), conform figurii 2.

Cei ce posedă o sonerie cu 32 de melodii pot folosi jumătatea superioară a locațiilor PROM-urilor (liberă) pentru a realiza un convertor în gama ...32-

Din punct de vedere practic, ar fi recomandabilă montarea memoriilor pe socluri. Rezistențele se vor alege astfel încât prin LED-urile afișoarelor segmente să circule un curent de aproximativ 10 mA. În montajul pe care l-am realizat practic am folosit rezistențe RPM de 270 Ω. Afișoarele folosite sînt fie WQE24 (1 buc.) — anod comun, fie WQB37 (2 buc.) — catod comun.

La interconectarea afișoarelor s-a ținut cont de faptul că memoriile folosite sînt de tip open collector, rezultînd cele două scheme din figura 3.

Student COSMIN BOBOCEA

PENTRU APARTAMENT

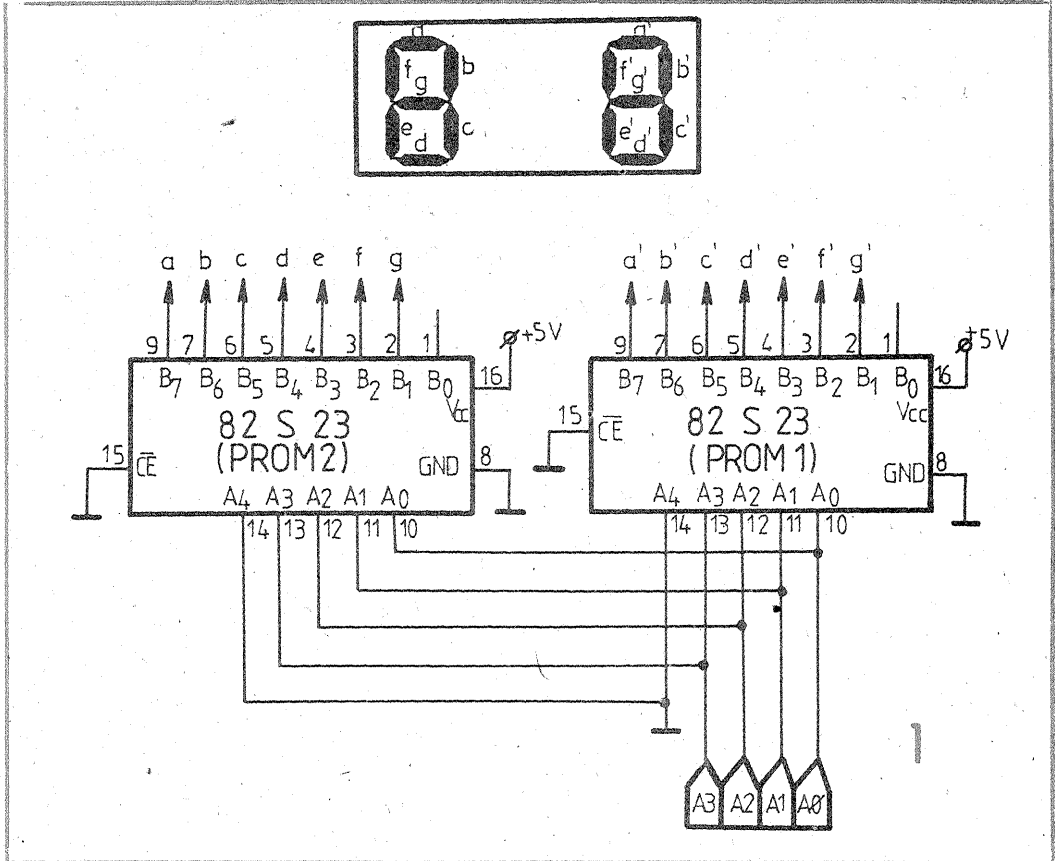

Adr.	Tip afișoare folosite			
	Cu catod comun		Cu anod comun	
	PROM1	PROM2	PROM1	PROM2
00	60	FC	9E	02
01	DA	FC	24	02
02	F2	FC	0C	02
03	66	FC	98	02
04	B6	FC	48	02
05	BE	FC	40	02
06	EO	FC	1E	02
07	FE	FC	00	02
08	F6	FC	08	02
09	FC	60	02	9E
0A	60	60	9E	9E
0B	DA	60	24	9E
0C	F2	60	0C	9E
0D	66	60	98	9E
0E	B6	60	48	9E
0F	BE	60	40	9E
0	-	-	-	-

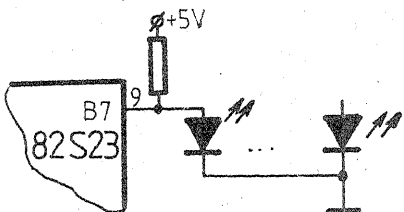
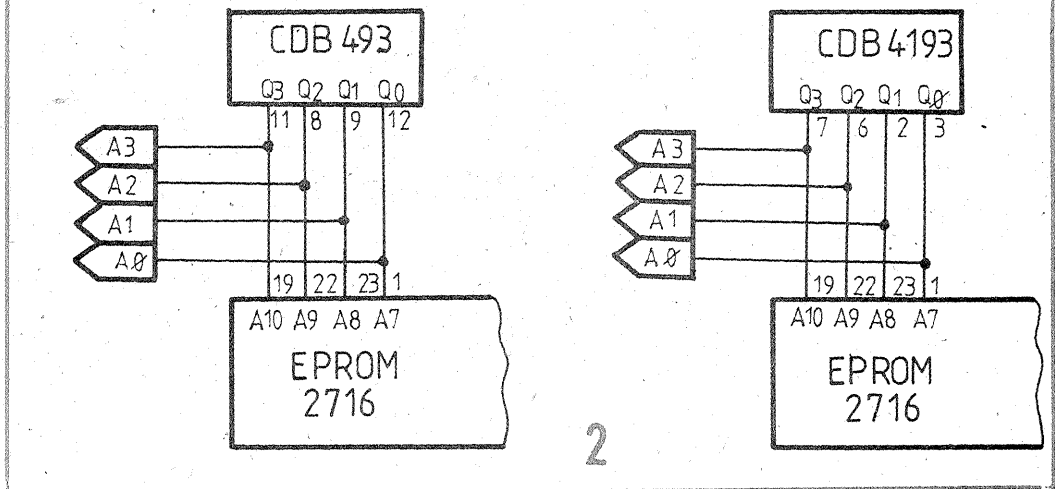

a) AFIȘOARE CU CATOD COMUN

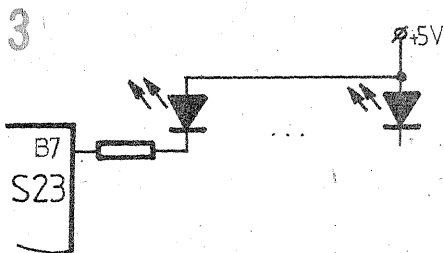

AFIȘOARE CU ANOD COMUN

HAMEG
made in Germany

OSCILSCOAPE
* analogice
* digitale

MULTIMETRE
GENERATOARE DE SEMNAL
SURSE DE TENSIUNE
ACCESORII

DISTRIBUTOR AUTORIZAT

ARC BRAȘOV SRL

Telefon 921 / 87991
Telefax 921 / 87991

Deși stațiile de televiziune sînt rațional dispuse pe întregul teritoriu al țării, de așa manieră încît la receptorul TV să ajungă minimul de semnal necesar funcționării lui corecte și percepției unei imagini de bună calitate, există totuși destule locuri unde, datorită absorbției și dispersiei semnalului, este nevoie ca între antenă și televizor să se interpună un amplificator. În urma unor experiențe care au durat mai mulți ani și pe care le-am efectuat în mai multe zone din țară, am ajuns la concluzia că schema pe care o prezint mai jos poate satisface în modul cel mai concret dezideratul pe care trebuie să-l îndeplinească orice amplificator de antenă: zgomot mic și amplificarea mare. Această chestiune poate fi rezolvată folosind tranzistoare special concepute în acest sens: tetrodele MOS-FET și tranzistoarele bipolare de tipul BFR90, BFR91, BFG65, 67, BFG67, BFT66 etc.

Schema de mai jos a fost verificată în practică în zona Caracal-Alexandria și a fost concepută monobloc în ideea instalării mai multor antene cu frecvențe diferite și a economisirii cablului coaxial. Amplificatorul poate fi montat la o antenă comună și servește cel puțin 22 de televizoare.

Funcționare

După cum se vede pe schema electrică, amplificatorul are trei secțiuni: canalele 1—5; 6—12; 21—60; prin urmare, la el pot fi conectate trei antene cu frecvențe diferite, în una din aceste porțiuni de bandă.

Secțiunile de amplificare sînt aproape identice, diferite fiind valorile bobinelor și ale condensatoarelor de acord. Este necesar să fie respectate cu strictețe valorile date deoarece este posibil ca, modificându-le, amplificatorul să nu funcționeze corect.

Intrucît secțiunile sînt aproximativ identice, voi descrie cum funcționează numai secțiunea de U.I.F. (canalele 21—60).

Semnalul de înaltă frecvență, furnizat de o antenă de U.I.F. dimensionată pe un anume canal sau de bandă largă, se injectează în bobina L7, care, împreună cu condensatorul trimer de 3—12 pF montat în paralel, stabilește valoarea de rezonanță a circuitului de intrare, făcînd în același timp și o selecție deosebit de ascuțită.

A fost preferat un astfel de circuit de intrare deoarece prin conformația lui electrică se descarcă la masa montajului tensiunea electrostatică acumulată în antenă; altfel există pericolul real ca această tensiune să ajungă la tetroda MOS-FET și s-o distrugă.

Printr-o capacitate mică, de ordinul picofarazilor, semnalul este aplicat la grila G1 a tetrodei MOS-FET BF960, iar în urma amplificării valoarea lui poate atinge 24—26 dB pe bobina L8.

Polarizarea tetrodei MOS-FET este astfel aleasă încît pe G2 să fie tensiunea de maximum 2,4 V, suficient de mare pentru a obține o amplificare optimă și este aleasă astfel încît zgomotul etajului în ansamblu să nu fie mai mare de 2,5 dB.

Urmează apoi o ultimă amplificare, care este făcută cu tranzistorul bipolar BFR91A, cu zgomot mic și cu amplificare mare, astfel că pe bobina L9 valoarea semnalului atinge 40 dB.

După cum se vede în schema electrică, se preferă montajul cu „plusul la masă” pentru că din ne-număratele experiențe pe care le-am făcut s-a desprins ideea că în acest fel se înlătură posibilitatea autooscilațiilor, alimentarea fiind făcută direct, pe traseul cel mai scurt posibil. Se poate verifica această constan-

AMPLIFICATOR TV de mare performanță

IULIAN POPOVICI — YO7DJ, Caracal

tare alimentînd prin sistemul cu decuplarea plusului și se va vedea că imediat autooscilează.

De asemenea, acest tip de montaj asigură o mare stabilitate în condiții de căldură mare sau de ger. Semnalele rezultate în urma amplificării pe cele trei etaje sînt însumate prin filtrele care se văd în schemă și aduse la borna de ieșire, unde se aplică și tensiunea de alimentare.

Construcția sumatorului nu mai trebuie comentată, fiind clasică și cunoscută suficient; important este un lucru, pe care atît constructorii amatori, cît și unele firme din țară îl neglijează: alimentarea cu energie electrică.

Am constatat că, de fapt, zgomotul cel mai mare nu îl dă nici antena și nici fiderul de coborîre, ci însăși sursa de alimentare, neglijent con-

struită, nefiltrată, nestabilizată și neprotejată. Și aici se desprind două aspecte: ori sîntem în măsură să construim o sursă foarte bine filtrată și stabilizată electronic, ori apelăm la bateriile galvanice, care, de fapt, sînt ideale. Se mai desprinde un alt aspect: sursa de alimentare să fie cu tensiune variabilă cam între 3,5—15 V, pentru că deși prin calcule și polarizări tranzistoarele de pe schemă ar trebui să funcționeze optim la 12 V c.c., de foarte multe ori acuzăm pe un autor sau altul, dar niciodată condițiile de experiment nu vor putea fi identice și pot fi cazuri cînd montajul va funcționa ireproșabil la o tensiune mai mică decît indică autorul, altelei mai mare.

Detalii de construcție

Montajul se va realiza în întregime „în aer”, așa cum se vede și în fotografia alăturată.

În raport de imaginația fiecăruia și de dimensiunile pieselor avute, se poate concepe și o altfel de cutie de montaj. Mie aceasta mi s-a părut optimă; deci dimensiunile cutiei din fier dublu cositorit, în care se montează tot ansamblul, sînt de 180/70/40 mm; toate piesele se selectează, iar lipiturile se fac cu aliaj fluidor; intrările și ieșirile de semnal se fac prin treceri de sticlă.

Dacă se respectă schema electrică și detaliile prezentate în fotografie, montajul funcționează imediat.

Reglarea amplificatorului

În regim de amator se procedează astfel: se injectează semnal, jos, lângă televizor, dintr-o antenă dimensionată pentru banda de lucru respectivă. Cu o șurubelniță din material plastic se reglează trimerele de acord pînă cînd imaginea și sunetul sînt optime.

Atunci cînd se fac reglajele, este bine ca toate antenele să fie introduse în amplificator.

Atenuarea dată de diplexor (sumator) nu este mai mare de 4 dB.

Respectînd cu strictețe schema și detaliile din fotografie, satisfacțiile vor fi foarte mari.

Vă urez succes și aștept impresii, sugestii și colaborare cu dumneavoastră la telefonul 945/11821, CARACAL.

BIBLIOGRAFIE:

KATHERINE ANTENNA BOOK, anii 1977—1988.
Tehnum, 1971—1990.

DATELE BOBINELOR

L1 = L2 = L3 = 18 spire CuEm Ø 0,5 mm, pe dorn de 3 mm;
L4 = L5 = L6 = 5 spire CuEm Ø 1 mm, pe dorn de 5 mm;
L7 = L8 = L9 = linie CuAg Ø 1,5 mm, lungime 22 mm;
L10 = L12 = 11 spire CuEm Ø 0,5 mm, în aer, Ø 3 mm;
L11 = 9 spire CuEm Ø 0,5 mm, în aer, Ø 3 mm;
L13 = 8 spire CuEm Ø 0,5 mm, în aer, Ø 3 mm;
L14 = 7 spire CuEm Ø 0,5 mm, în aer, Ø 3 mm;
L15 = 7 spire CuEm Ø 0,5 mm, în aer, Ø 3 mm;
L16 = 1,5 spire CuEm Ø 0,5 mm, în aer, Ø 3 mm;
Lșoc 1, 2, 3 = 25 spire Ø 0,1 mm, bobinate pe ferită cu Ø 2 mm.

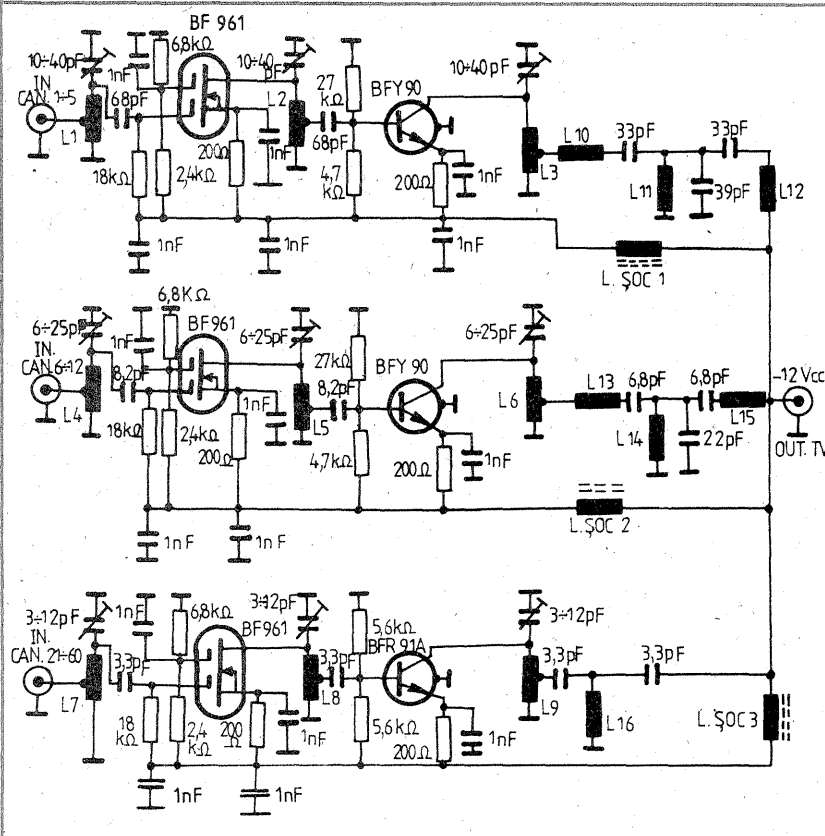
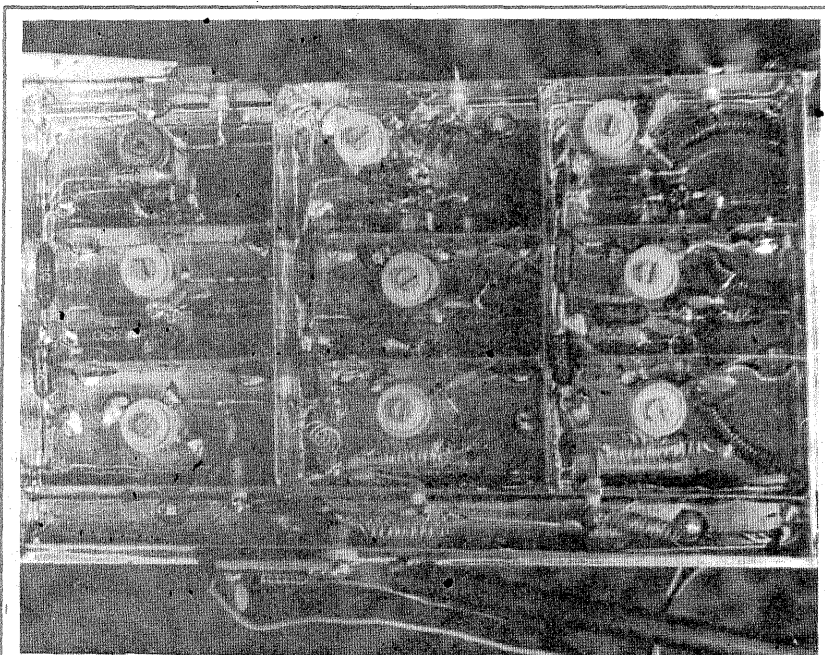

Propun constructorilor amatori realizarea unui montaj ce poate fi folosit în scop didactic sau doar ca amuzament. Este vorba despre un generator de ritmuri și melodii folosind o bandă perforată sau un disc cu porțiuni transparente și opace. Constructiv, montajul se compune dintr-un generator de ton cu frecvență comandabilă, realizat cu cele două tranzistoare și piesele aferente, un etaj de decodificare a informației luminoase înscrisă pe bandă și un circuit integrat decodor binar-zecimal la ieșirile cărui sînt conectate rezistoare de diferite valori (care dau un anumit interval din gama melodică), prin intermediul unor diode de blocare.

Funcționarea schemei este simplă: atunci cînd, prin intermediul fototranzistoarelor, se stabilește o anumită configurație binară la intrarea circuitului integrat, o ieșire a acestuia va fi cuplată la masă. Astfel, unul din cele 10 rezistoare conectate între ieșiri și punctul A va fi conectat la masă, iar generatorul va emite frecvența cerută. La modificarea poziției benzii se va schimba și configurația intrărilor și deci și ieșirea din „OL”. Rezultă o altă frecvență generată.

Realizare și reglaje. Realizarea montajului nu pune probleme. Partea cea mai anevoioasă o constituie realizarea unui sistem mecanic de tracțiune a benzii sau de rotire a discului. Acesta poate fi însă realizat fără mari probleme dacă se folosește un motor miniatură cu un reductor adecvat de turație, eventual cu turație variabilă și care va roti discul sau una din rolele de bandă. Se poate utiliza și un sistem mecanic de magnetofon, în locul capului plasîndu-se alinatele cele 4 fototranzistoare, iar în fața lor un bec, la o distanță aleasă astfel încît banda să intre ușor, dar fototranzistoarele să deschidă ferm. Reglajele constau în stabilirea frecvenței generate prin cuplarea fiecăruia din rezistoarele R1—R10. Aceasta este deosebit de simplă: se obturează toate cele 4 fototranzistoare. În acest caz va fi activă doar ieșirea 0 a C.I. La această ieșire se vor conecta pe rînd rezistoare care vor fi reglate pentru frecvențele dorite, apoi vor fi „mutate” la ieșirile corespunzătoare. Se poate încerca chiar un „cod” al ieșirilor în directă legătură cu notele generate. Astfel 0 = DO, 1 = RE, 2 = MI etc. Verificarea acordului se va face cu o bandă de forma indicată în tabelul 1.

Pentru ritmuri simple va putea fi utilizat și un disc cu 3—8 note care se vor repeta periodic.

Montajul are avantajul că efectuarea unei pauze între note se realizează fără a modifica numărul notelor (folosind un SN74154 — decodor binar — hexazecimal, pentru a face o pauză trebuie ca una din ieșiri să fie neconectată, ceea ce duce la

reducerea numărului notelor); aici pauza se face prin simpla înscrisere pe bandă a unui cod ce depășește $1001_{(2)} = 9_{(10)}$.

Nefiind necesare reglaje speciale, acordul putînd fi făcut chiar „după ureche” și ținînd cont și

de simplitatea schemei, construcția este recomandată în special începătorilor, care în acest fel vor realiza un montaj extrem de atrăgător prin posibilitățile sale. Montajul fiind experimentat de autor, funcționarea sa este sigură. Succes!

MUZICĂ PROGRAMABILĂ

IULIAN HORĂȚIU, Vaslui

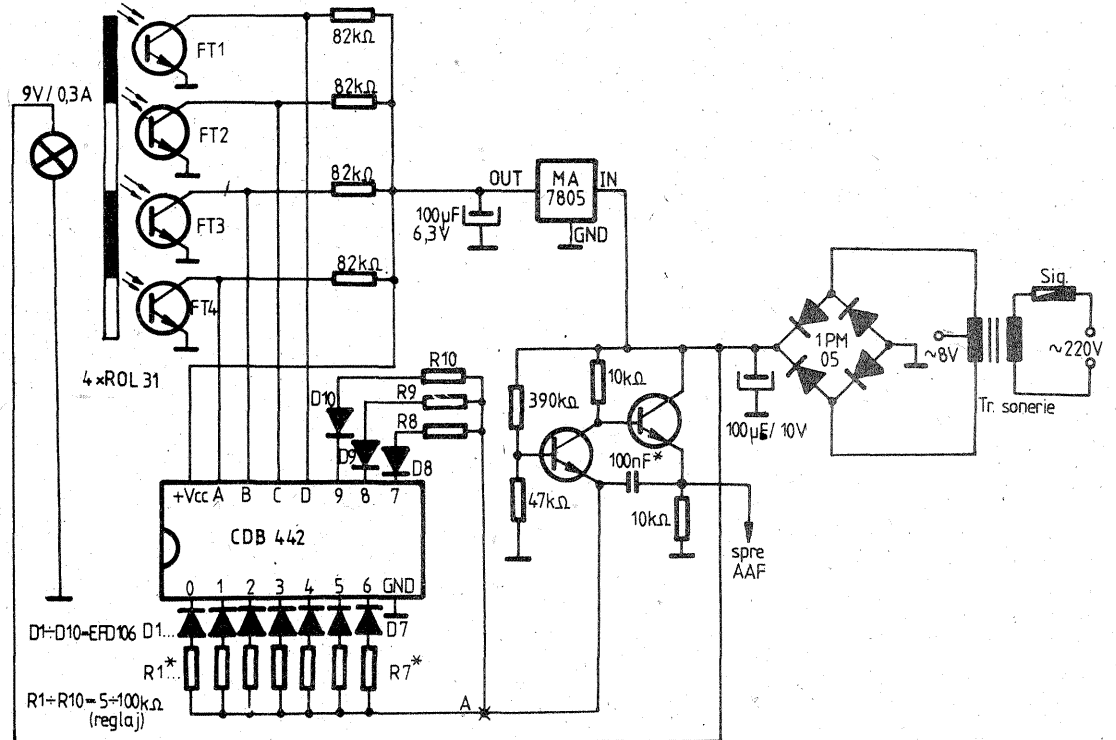

TABELUL 1

T	T	T	T	T	T	T	T	O	O	O	D
T	T	T	T	O	O	O	O	T	T	T	C
T	T	O	O	T	T	O	O	T	T	O	B
T	O	T	O	T	O	T	O	T	O	T	A

Nota 1
Nota 2
Nota 3

Interval în care montajul nu va genera nici un sunet.

T — transparent;
O — opac.

TABELUL 2: TABELA DE ADEVĂR PENTRU CDB442E

D	C	B	A	Ieșirea care are „OL”
0	0	0	0	0
0	0	0	1	1
0	0	1	0	2
0	0	1	1	3
0	1	0	0	4
0	1	0	1	5
0	1	1	0	6
0	1	1	1	7
1	0	0	0	8
1	0	0	1	9
1	0	1	0	—
1	0	1	1	—
1	1	0	0	—
1	1	0	1	—
1	1	1	0	—
1	1	1	1	—

(URMARE DIN PAGINILE 12—13)

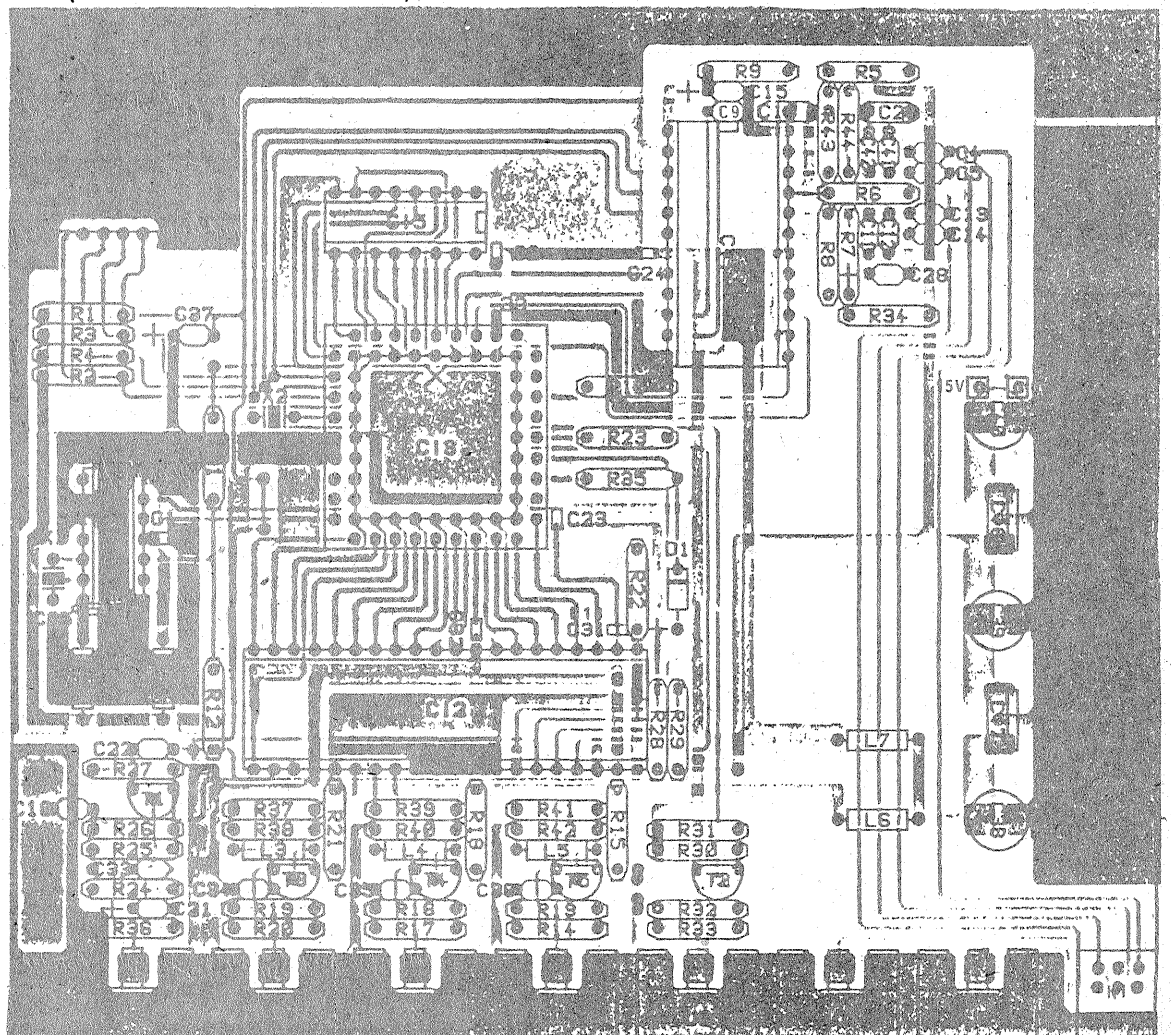

CONVERTOR 432/28 MHz

Montajul permite recepția emisiunilor din banda de 432 MHz (rezervată radioamatorilor) cu un receptor pentru 28 MHz.

De la antenă, semnalul este amplificat cu un tranzistor AF239 și selectat cu două circuite acordate, formate din două linii L2 și L3. Circuitele oscilante L5 și L6 selectează semnalul heterodinei provenit dintr-un oscilator comandat cu un cristal de cuarț ce oscilează pe 44,888 MHz. În colectorul tranzistorului SF225 se selectează armonica a treia, respectiv 134,66 MHz. Etajul cu tranzistorul SF245 este un triplor și la ieșirea sa frecvența semnalului este de 404 MHz.

Cele două semnale prin cuplajul L4 ajung la tranzistorul KT371, a cărui ieșire favorizează trecerea semnalului de 28 MHz rezultat. Realizarea practică a montajului se face pe o plăcuță de cablaj imprimat ca în desenul alăturat.

În schemă, L1 = 2 spire cu diametrul 5 mm, CuAg 0,8; L7 = 10 spire cu diametrul 3 mm, din CuEm 0,3; L8 = 3 spire din CuEm 0,3, pe carcasă UUS cu miez de ferită; L9 = 16 spire CuEm 0,3, pe carcasă cu miez pentru US.

Liniiile L2, L3, L5, L6 sînt formate din cablajul imprimat. Linia L4, formată din CuAg 1,5 mm, se fixează peste liniile de cuplaj L3, L5 la distanța de 1 mm.

Alimentarea se face cu 12 V.

FUNKAMATEUR, 2/1991

PREAMPLIFICATOR

Dacă enumerăm numai ameliorarea spectaculoasă a sensibilității, creșterea evidentă a selectivității în general, inclusiv asupra frecvențelor imagine, merită să ne construim un preamplificator la receptorul nostru (sau la transceiver).

Soluția cu adaptarea unui preamplificator are și avantajul că nu impune modificări în aparatura de trafic.

Montajul propus are schema electrică prezentată alături și el comportă circuite acordate pe fiecare gamă, la intrare și ieșire, și un amplificator cu două tranzistoare FET, tip BF245C sau echivalent, din aceeași categorie.

Comutarea gamelor se face cu un comutator de 6 poziții, ale cărui contacte sînt cuplate la bobine prin intermediul unor segmente de cablu cu impedența de 50 Ω (cablu subțire).

De reținut că toate bobinele se construiesc pe toruri de ferită, iar datele bobinelor sînt următoarele:

L1 = L12 = 5 spire; L2 = L11 = 85 de spire, toate cu sîrmă CuEm 0,25 (gama 80 m);

L3 = L14 = 3 spire; L4 = L13 = 40 de spire, toate cu sîrmă CuEm 0,25 (pentru 40 m);

L5 = L16 = 2,5 spire; L6 = L15 = 20 de spire, toate cu sîrmă CuEm 0,65 (pentru 20 m);

L7 = L18 = 2 spire; L8 = L17 = 13 spire (sîrmă CuEm 0,65 - gama 15 m);

L9 = L20 = 1,5 spire; L10 = L19 = 10 spire, toate din CuEm 0,65 (gama 10 m).

Șocul de alimentare conține 30 de spire, CuEm 0,1, bobinate pe un suport de ferită.

Constructiv, preamplificatorul se realizează într-o cutie metalică compartimentată cu un ecran pentru separarea părții de intrare față de ieșire.

Alimentarea se face cu 12 V.

LE HAUT PARLEUR, 1 641

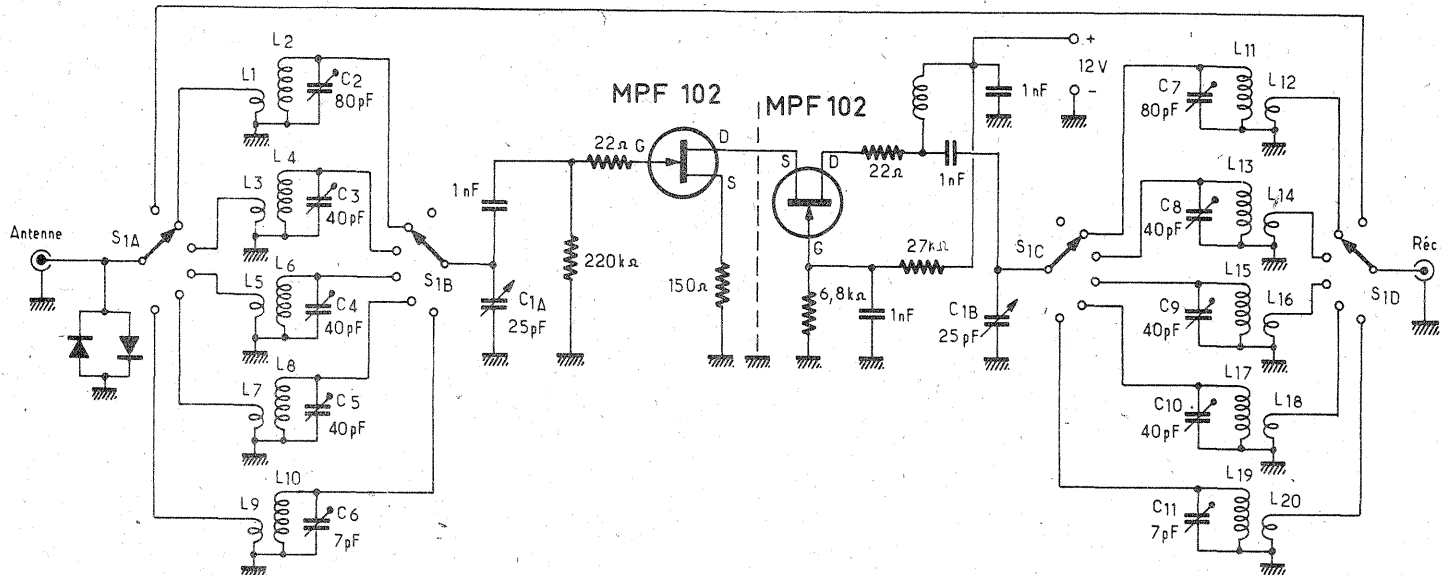
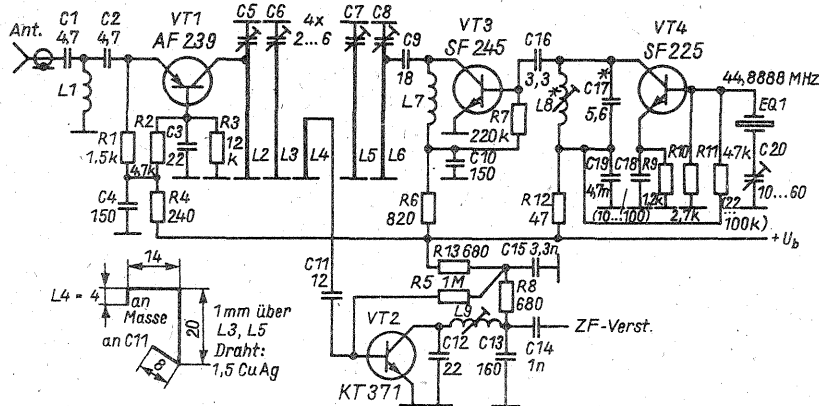
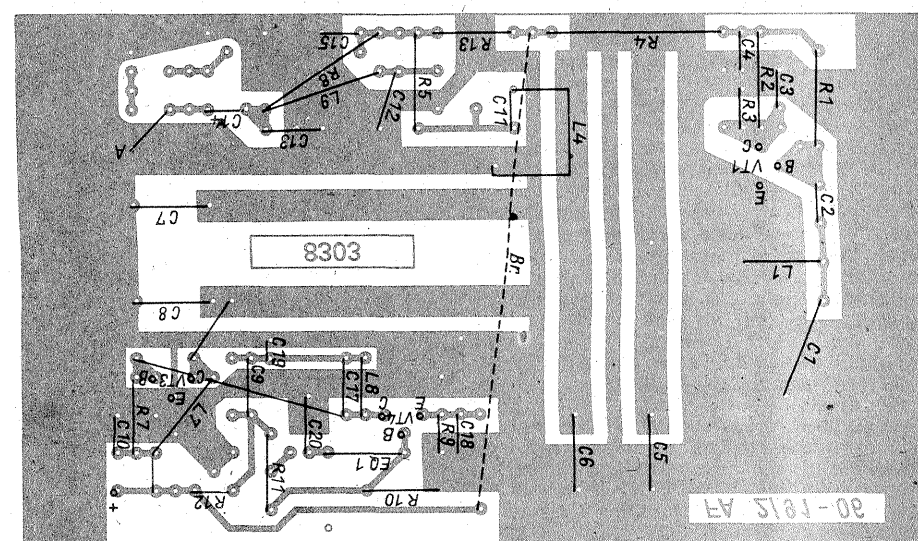
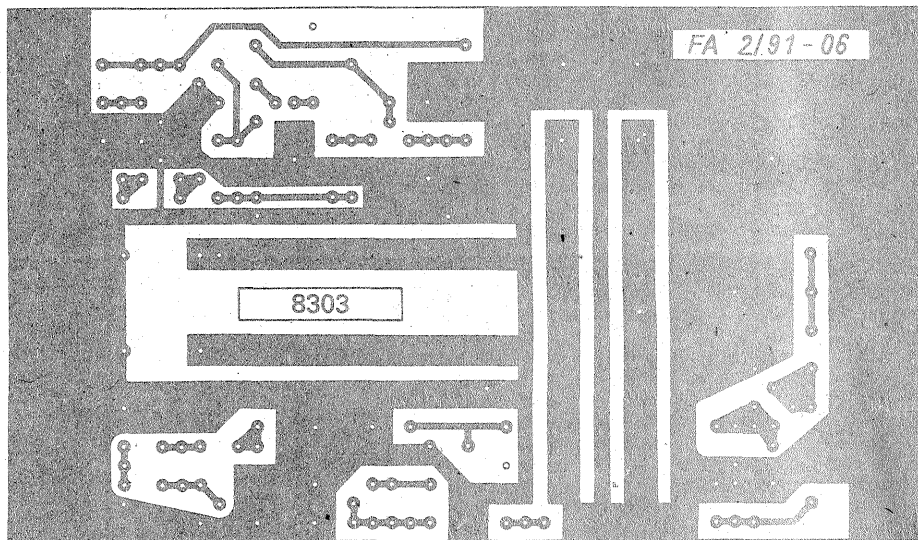

STABILIZATOR

DI. CIUCA OVIDIU — Birlad

Vreți să alimentați amplificatorul cu 18 V de la un stabilizator care, așa cum ne scrieți, nu a fost încă publicat. Revista noastră, almanahurile și suplimentele tematizate au publicat diverse tipuri de stabilizatoare de tensiune, dar dv. doriți altceva. Dar, să știți, un amplificator audio nici nu are nevoie de un stabilizator electronic, ci numai de o tensiune bine filtrată, adică la care rămășițele componentelor alternative să fie imperceptibile. Aceasta este valabilă și pentru preamplificator și etajele de corecție. Numai în oscilatoarele de radiofrecvență se impune stabilizarea tensiunii de alimentare ca să existe și o stabilitate a frecvenței semnalului generat.

Vă prezentăm totuși un montaj mai puțin cunoscut de stabilizator electronic cu ajutorul căruia, aplicându-i 24 V alternativ, puteți să obțineți o tensiune de 18 V reglabilă din potențiometrul de 1 kΩ ce polarizează baza tranzistorului BC107.

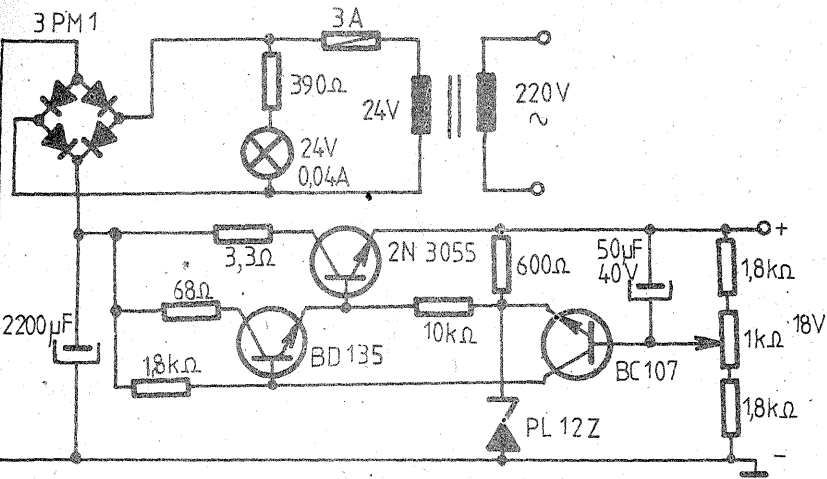

6N135

DI. CIRCUMARU VLAD — Botoșani

Capsula cu opt terminale pe care o dețineți, notată 6N135, nu este a unui circuit operațional, ci a unui optocuplor cu răspuns de mare viteză, construit de firma Hewlett Packard.

Între terminalele 2 și 3 se găsește dioda emitoare; dioda receptoare este polarizată prin 8, iar între 5 și 6 fiind conectate terminalele tranzistorului care poate comanda circuite TTL/CMOS, analogice sau receptorare liniare.

Un mod de testare a răspunsului în frecvență este prezentat alăturat.

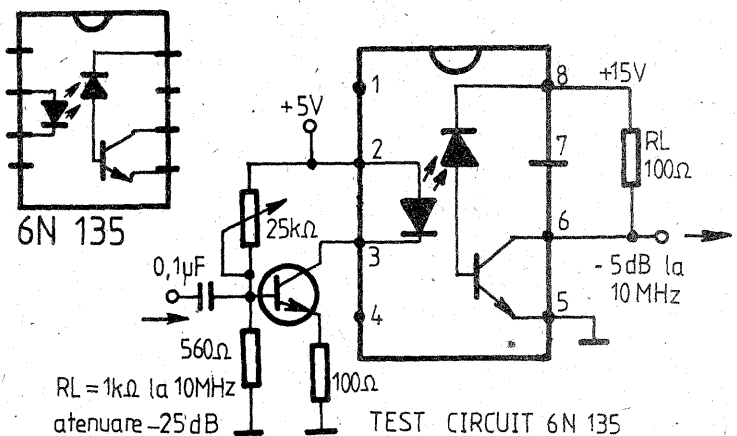

Selectorul de canale 21808 echipează televizoarele Clasic S. Lux și Opera E, este construit cu tranzistoare bipolari și apt a recepționa programele TV din canalele 1-12.

Este adevărat că, în general, schemele selectorului și ale tastelor sunt prezentate separat, dar în această ediție, aceeași va publicăm schemele de interconectare ale acestora.

Acordul pe fiecare canal în parte se face prin trei diode varicap de tip BB139. Tensiunea pentru polarizarea acestor diode este bilată la valoarea de 33 V cu dioda 33A. Tensiunea pentru acest scop este luată de la redresoarea de 180 V și aplicată prin rezistorii R50, R48. Pentru acordarea tensiunii se stabilește valoarea de 29 V din potențiometrul P1.

Aburul de antenă se conectează la selector prin intermediul unor condensatoare, deci trebuie să se tresa, cit și firul de antenă, altfel poate să apară un scurtcircuit la șasiul televizorului, cu consecințele cunoscute.

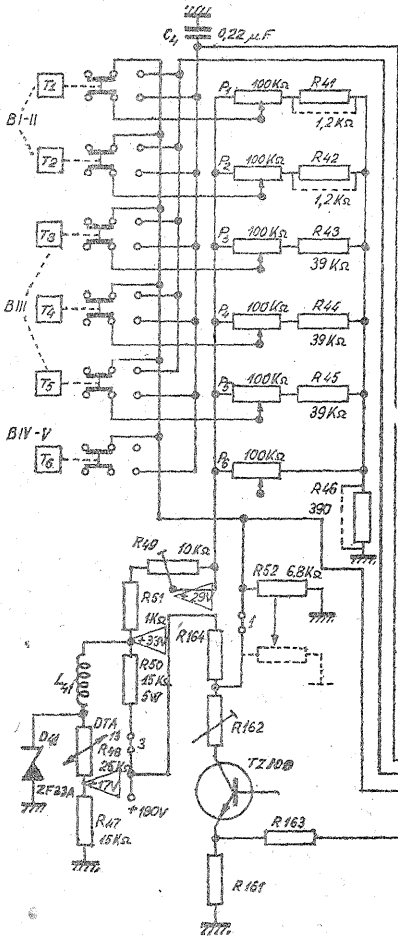

DI. DIACONU VASILE — Calafat

SELECTOR P21808

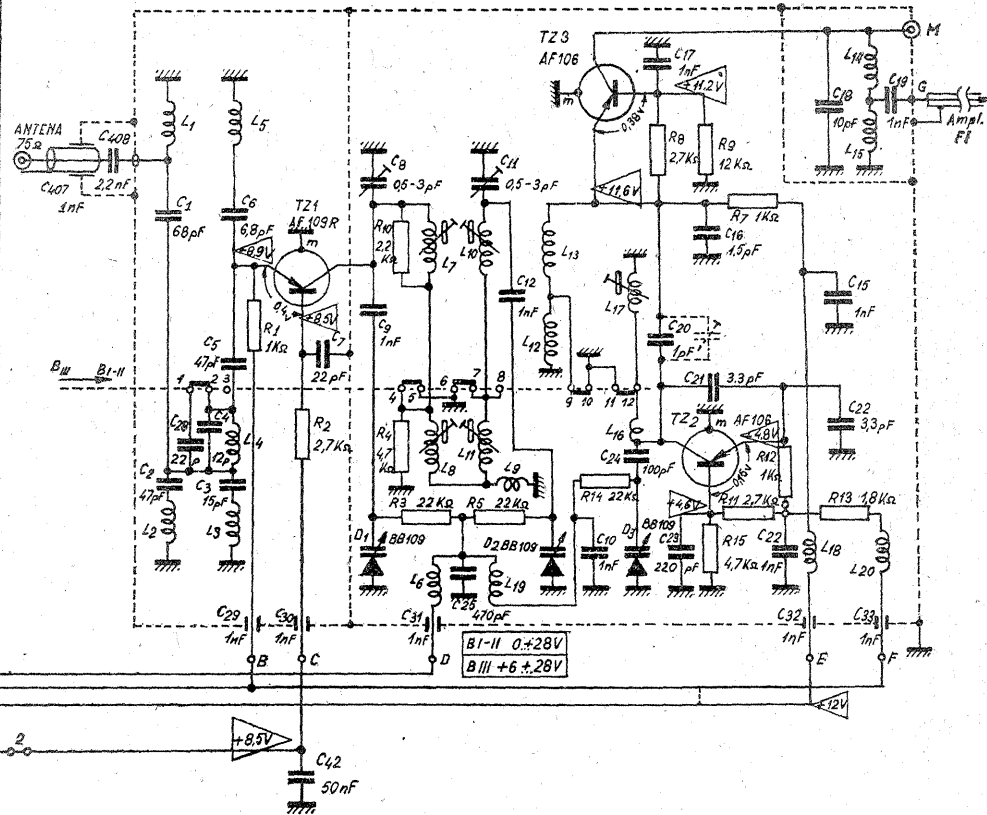

Redactor-șef: ing. I. MIHĂESCU

Secretar general de redacție: fiz. ALEX. MĂRCULESCU

Redactori: K. FILIP, ing. M. CODĂRNAI

Secretariat: M. PĂUN

Corectură: V. ȘTAN

Grafică: I. IVAȘCU

Administrația: Editura „Presa Națională”

Tiparul executat la Imprimeria „Coresi” București

INDEX 44212

© — Copyright Tehnium 1991

CITITORII DIN STRĂINĂTATE SE POT ABONA PRIN „ROMPRESFILATELIA” — SECTORUL EXPORT-IMPORT PRESĂ, P.O.BOX 12-201, TELEX 10376, PRSFIR BUCUREȘTI, CALEA GRIVIȚEI NR. 64-66.

SERVICE

VOXSON — SPRINT

Televizorul VOXSON-SPRINT este echipat electric cu posibilități de recepționare a canalelor TV din VHF și UHF cu transmisii bistrand de 625 de linii și 819 linii.

Alimentarea cu energie electrică se face din baterie de 12 V sau din rețeaua de curent alternativ 110 sau 220 V.

Tunerul VHF are trei etaje (amplificator, oscilator și mixer), iar cel UHF conține două etaje (amplificator și mixer-autooscilator).

În amplificatorul de frecvență intermediară, purtătoarea imagine are frecvența de 32,7 MHz, iar purtătoarea sunet are 39,2 MHz (valori pentru 625 de linii).

Semnalul de la detectorul video este aplicat pe baza lui Q105 și din emitorul acestuia se obțin semnalele sincro, video și CAA.

Semnalul de frecvență intermediară sunet (6,5 MHz) este preluat din colectorul lui Q101, amplificat în trei etaje și apoi detectat, iar componenta audio amplificată de Q204, Q205, Q206 și Q207.

Pentru baleiaj linii, semnalul video amplificat de Q303 are și rol de separator, impulsurile de sincronizare polarizând diodele D302 și D303 din circuitul de control CAF al oscilatorului de linii.

De la oscilator, semnalul este trecut prin etajul Q305 și apoi aplicat etajului final linii, Q400.

(CONTINUARE ÎN NR. VIITOR)

